







LAMPIRAN

Lampiran 1 Surat Izin Penelitian

FAKULTAS EKONOMI DAN BISNIS		
feb.umm.ac.id feb@umm.ac.id		
 UNIVERSITAS MUHAMMADIYAH MALANG	Nomor : E.6.k/080/FEB-UMM/V/2024 Lampiran : - Perihal : IJIN MEMPEROLEH DATA (Skripsi)	
 UMMPASTI	13 Mei 2024	
	Kepada : Yth. Pimpinan PT. Pasifik Satelit Nusantara Kawasan Karyadeka Pancamurni Blok. A Kav. 3, Pasirsari, Cikarang Selatan, Bekasi, Jawa Barat, 17550 di Bekasi	
<p><i>Assalamu 'alaikum wr. wb.</i></p> <p>Pimpinan Fakultas Ekonomi dan Bisnis Universitas Muhammadiyah Malang, menerangkan bahwa mahasiswa tersebut di bawah ini:</p> <p>Nama : Cerry Novianti Subagio NIM : 202010160311603 Semester : VIII Jurusan : Manajemen Nomor HP. : 081331967316 Alamat : Jalan Tirta Utomo Gang VI no. 32d, Landungsari, Dau, Kab. Malang, Jawa Timur Judul Skripsi : Pengaruh Kualitas Kehidupan Kerja terhadap Organizational Citizenship Behavior (OCB) dengan Komitmen Organisasi sebagai Variabel Mediasi</p> <p>Bermaksud mencari bahan-bahan untuk menyusun skripsi sebagai syarat memperoleh gelar Sarjana di Fakultas Ekonomi dan Bisnis Universitas Muhammadiyah Malang.</p> <p>Oleh sebab itu kami mengharap bantuan agar memberikan kesempatan kepada mahasiswa kami tersebut untuk memperoleh data yang dibutuhkan dari perusahaan/instansi yang Bapak/Ibu pimpin.</p> <p>Perlu kami tambahkan bahwa informasi yang diperoleh tidak akan dipergunakan untuk hal-hal yang merugikan perusahaan/instansi.</p> <p>Demikian, atas perkenaan serta kerjasamanya kami ucapkan terima kasih.</p> <p><i>Wassalamu 'alaikum wr. wb.</i></p>		
	a.n. Dekan Wakil Dekan I,  Prof. Dr. Widayat, M.M. f	
 UN-QA		
 STARS		
Kampus I Jl. Bandung 1 Malang, Jawa Timur P. +62 341 951 253 (Hunting) F. +62 341 460 435	Kampus II Jl. Bendungan Sutarni No 168 Malang, Jawa Timur P. +62 341 951 149 (Hunting) F. +62 341 582 060	Kampus III Jl. Raya Tlogomas No. 246 Malang Jawa Timur P. +62 341 464 318 (Hunting) F. +62 341 460 435 E: webmaster@umm.ac.id

Lampiran 2 Data *Pra Research*

Pertanyaan	Jawaban Responden	
	Ya	Tidak
<ul style="list-style-type: none"> • Kualitas Kehidupan Kerja 		
Perusahaan memberikan saya kesempatan mengikuti program pelatihan yang dapat mengembangkan kemampuan	25	5
Jika memilih “iya” pada pernyataan diatas, apa saja program pelatihan yang telah anda ikuti?		
Saya diberikan kesempatan untuk terlibat dalam proses pengambilan keputusan yang berkaitan dengan pekerjaan	26	4
Saya merasa rekan kerja maupun lingkungan kerja sudah cukup baik dan kondusif	30	0
Perusahaan memberikan manfaat kepada saya berupa asuransi dan tunjangan	29	1
<ul style="list-style-type: none"> • <i>Organizational Citizenship Behavior</i> 		
Saya dengan senang hati membantu teman sekerja yang membutuhkan bantuan tanpa mengharapkan imbalan	29	1
Setiap tugas yang diberikan akan saya selesaikan dengan penuh tanggung jawab	30	0
Saya pernah mengajak rekan kerja untuk <i>sharing</i> mengenai kendala atau masalah yang dihadapi dalam menyelesaikan pekerjaan	27	3
Saya selalu merespon positif tentang tugas dan kebijakan perusahaan	26	4
Saya rutin mengikuti kegiatan-kegiatan yang diadakan perusahaan	22	8
Jika memilih “iya” pada pernyataan diatas, kegiatan apa saja yang pernah diadakan perusahaan?		
<ul style="list-style-type: none"> • Komitmen Organisasi 		
Saya merasa nyaman dengan perusahaan ini, saya akan berkomitmen untuk terikat dengan perusahaan	29	1
Saya merasa akan lebih menguntungkan untuk tetap bertahan dalam perusahaan yang sekarang dan hal tersebut menimbulkan komitmen dalam diri saya	28	2
Saya merasa bertanggung jawab terhadap pencapaian tujuan perusahaan	28	2

KUESIONER PENELITIAN

**PENGARUH KUALITAS KEHIDUPAN KERJA TERHADAP
ORGANIZATIONAL CITIZENSHIP BEHAVIOR (OCB) DENGAN
KOMITMEN ORGANISASI SEBAGAI VARIABEL *INTERVENING*
Studi Pada Karyawan PT. Pasifik Satelit Nusantara**

Kepada Yth,

Bapak/Ibu Responden

**Karyawan PT. Pasifik Satelit Nusantara Cikarang Selatan, Bekasi, Jawa Barat
Di Tempat**

Assalamualaikum, Wr. Wb

Ditengah kesibukan bapak/ibu pada saat bertugas, perkenankanlah saya Cerry Novianti Subagio, Mahasiswa Program Studi Manajemen, Fakultas Ekonomi dan Bisnis, Universitas Muhammadiyah Malang memohon kesediaan bapak/ibu untuk meluangkan waktu guna mengisi kuesioner ini.

Kuesioner ini bertujuan untuk sebuah penelitian sebagai syarat menyelesaikan skripsi mahasiswa Program Studi Manajemen Fakultas Ekonomi dan Bisnis Universitas Muhammadiyah Malang yang berjudul “**Pengaruh Kualitas Kehidupan Kerja terhadap *Organizational Citizenship Behavior* (OCB) dengan Komitmen Organisasi sebagai Variabel *Intervening***” studi pada karyawan PT Pasifik Satelit Nusantara.

Kuesioner ini tidak berhubungan dengan status dan kedudukan bapak/ibu dalam perusahaan, dan diharapkan jawaban yang diberikan menggambarkan keadaan lingkungan kerja, karena jawaban yang bapak/ibu berikan sangat besar manfaatnya bagi kepentingan akademis dan kepentingan stakeholder manajemen sumber daya manusia.

Demikian atas perhatian dan kesediaan bapak/ibu untuk mengisi kuesioner ini saya mengucapkan terimakasih.

Wassalamualaikum, Wr, Wb

Kuesioner Penelitian

A. Identitas Responden

1. Jenis Kelamin : a. Laki-laki b. Perempuan
2. Usia : tahun
3. Pendidikan Terakhir : a. SMU b. D-3 c. S-1 d. S-2 e. S-3 f. ...
4. Jabatan :
5. Lama Kerja : tahun

B. Petunjuk Pengisian

1. Bacalah pertanyaan terlebih dahulu sebelum menjawab
2. Anda hanya dapat memberikan satu jawaban dari satu pernyataan

Pilihan Jawaban yang tersedia

- a) 5 : Sangat Setuju
- b) 4 : Setuju
- c) 3 : Netral
- d) 2 : Tidak Setuju
- e) 1 : Sangat Tidak Setuju

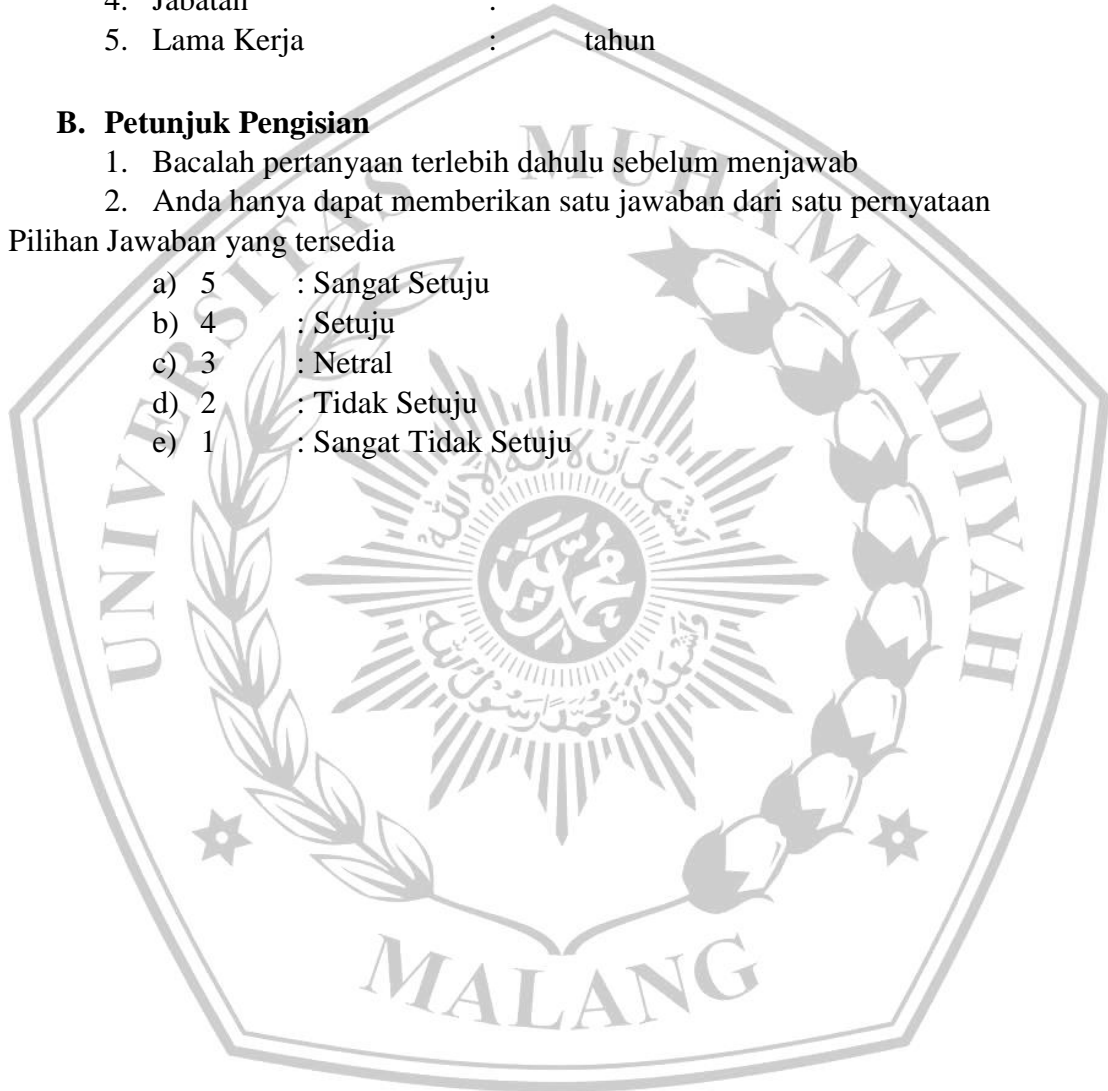

C. Daftar Pernyataan

Kualitas Kehidupan Kerja (X)

No	Pernyataan Indikator	SS (5)	S (4)	N (3)	TS (2)	STS (1)
Pertumbuhan dan Pengembangan						
1.	Perusahaan memberikan saya kesempatan mengikuti program pelatihan yang dapat mengembangkan kemampuan.					
2.	Saya mendapat kesempatan untuk mengembangkan karir saya di perusahaan ini.					
Partisipasi						
1.	Saya diberikan kesempatan untuk terlibat dalam proses pengambilan keputusan yang berkaitan dengan pekerjaan.					
2.	Saya diberikan kesempatan untuk menyumbangkan ide-ide kreatif dalam melaksanakan pekerjaan.					
Sistem Imbalan yang Inovatif						
1.	Gaji yang saya peroleh sesuai dengan pekerjaan dan tanggung jawab.					
2.	Perusahaan memberikan mafaat tambahan (asuransi kesehatan, cuti, tunjangan lain).					
Lingkungan Kerja						
1.	Fasilitas di perusahaan mendukung saya dalam melakukan pekerjaan.					
2.	Saya merasa tempat kerja saya memiliki kondisi fisik dan non fisik yang baik dan dapat meningkatkan produktivitas kerja.					

Organizational Citizenship Behavior (OCB) (Y)

No	Pernyataan Indikator	SS (5)	S (4)	N (3)	TS (2)	STS (1)
<i>Altruism</i>						
1.	Saya sering membantu rekan kerja yang memiliki beban kerja berlebih.					
2.	Saya senang membantu rekan kerja yang sedang menghadapi kesulitan dalam tugasnya.					
<i>Conscientiousness</i>						
1.	Saya selalu datang tepat waktu ke tempat kerja					
2.	Saya memperhatikan detail dan memastikan pekerjaan saya bebas dari kesalahan					
<i>Civic Virtue</i>						
1.	Saya selalu mengikuti perkembangan terbaru yang terjadi di perusahaan.					
2.	Saya berkontribusi aktif dalam kegiatan yang diselenggarakan oleh perusahaan.					
<i>Sportmanship</i>						
1.	Saya tetap bersikap positif meskipun menghadapi situasi kerja yang sulit.					
2.	Saya tidak mengeluh tentang hal-hal kecil di tempat kerja.					
<i>Courtesy</i>						
1.	Saya selalu memberi tahu rekan kerja tentang informasi yang dapat meringankan pekerjaan mereka.					
2.	Saya menjaga hubungan baik dengan semua rekan kerja.					

Komitmen Organisasi (Z)

No	Pernyataan Indikator	SS (5)	S (4)	N (3)	TS (2)	STS (1)
Komitmen Afektif						
1.	Saya merasa bangga menjadi bagian dari perusahaan ini.					
3.	Saya merasa memiliki ikatan emosional yang kuat dengan perusahaan.					
Komitmen Kontinuans						
1.	Saya merasa bahwa meninggalkan perusahaan ini akan membawa kerugian besar bagi saya.					
2.	Saya tetap bekerja di perusahaan ini walaupun banyak alternatif pekerjaan yang tersedia.					
Komitmen Normatif						
1.	Saya merasa memiliki kewajiban moral untuk tetap bekerja di perusahaan ini.					
2.	Saya merasa loyal terhadap perusahaan ini setelah semua yang telah diberikan kepada saya.					

Lampiran 4 Hasil Tabulasi Data

Organizational Citizenship Behavior (OCB)

OCB1	OCB2	OCB3	OCB4	OCB5	OCB6	OCB7	OCB8	OCB9	OCB10
4	4	4	4	4	4	4	4	4	5
4	4	5	5	4	5	4	3	4	5
4	4	3	4	4	3	4	3	3	5
4	4	5	4	4	4	4	5	4	5
5	5	5	5	5	5	5	3	5	5
3	4	5	5	5	5	5	3	4	5
3	4	4	4	5	3	4	4	4	4
5	5	2	5	5	5	5	5	5	5
4	4	5	5	4	5	5	2	4	4
4	4	4	4	4	4	4	4	4	4
4	4	3	5	5	5	4	3	4	5
4	4	4	4	4	4	4	4	4	4
4	4	4	4	4	4	4	3	4	4
4	4	5	4	4	4	4	4	4	4
3	5	5	5	5	5	5	5	5	5
4	4	4	4	4	4	4	4	4	4
4	4	5	4	4	4	4	4	4	4
3	3	3	4	4	3	4	4	4	4
3	3	3	4	3	3	4	3	3	4
3	3	4	5	3	3	4	4	4	4
4	4	5	5	4	3	4	3	4	5
4	4	5	4	4	4	4	1	4	4
4	4	4	3	3	4	4	4	4	4
5	5	4	5	5	5	5	4	5	5
4	4	3	4	4	5	4	3	4	4
4	4	5	4	4	3	5	5	5	5
5	5	5	5	5	5	5	5	5	5
4	4	4	5	5	5	5	5	5	4
4	4	3	4	4	4	4	3	4	4
4	4	4	4	3	3	3	3	3	4

OCB1	OCB2	OCB3	OCB4	OCB5	OCB6	OCB7	OCB8	OCB9	OCB10
5	4	5	4	4	4	4	4	4	4
3	4	5	5	5	4	4	5	4	4
5	5	5	5	5	3	5	5	3	5
4	4	5	5	4	4	5	5	5	5
4	3	4	3	4	3	4	4	4	5
4	5	5	5	4	4	5	4	5	5
5	5	5	5	5	5	5	5	5	5
4	3	5	1	4	4	5	3	1	5
1	3	2	1	3	2	2	4	1	3
4	2	3	4	2	2	3	1	3	2
1	2	3	2	2	1	1	2	4	1
2	5	2	2	3	2	2	3	2	4
3	4	4	2	2	3	2	1	3	2
2	2	1	3	2	1	1	4	2	3
1	2	4	5	4	4	5	5	4	5
5	5	4	4	5	5	4	4	5	5
5	4	4	5	5	4	4	5	5	4
5	5	4	3	4	5	4	3	4	5
4	5	5	4	4	5	5	4	4	5
5	5	4	4	5	5	4	4	5	5
3	2	4	3	1	3	4	5	4	5
5	4	5	4	2	3	1	3	4	5
2	3	4	5	2	2	3	1	4	5
2	4	3	4	4	2	4	5	4	5
5	4	5	4	5	4	5	4	5	4
2	1	3	3	2	4	5	4	5	4
2	2	3	1	4	5	4	5	4	5
4	5	2	1	3	4	5	4	5	4
5	5	4	4	5	5	4	4	5	5
5	4	5	4	5	4	5	4	5	4

Lampiran 5 Hasil Tabulasi Data

Kualitas Kehidupan Kerja (QWL)

QWL1	QWL2	QWL3	QWL4	QWL5	QWL6	QWL7	QWL8
5	5	4	4	4	4	4	5
3	3	4	4	5	5	4	3
5	3	4	3	3	4	4	3
5	4	4	4	4	4	4	5
3	4	5	4	5	5	4	4
3	4	5	5	3	5	5	5
4	3	4	4	4	5	4	4
3	4	5	5	5	3	5	2
4	4	5	5	4	5	4	4
4	4	4	4	4	4	4	2
4	4	4	4	5	4	4	4
4	4	4	4	4	4	4	5
4	4	4	4	4	4	4	4
5	5	5	4	3	4	4	5
5	5	5	5	5	5	5	5
5	5	5	4	4	5	4	4
5	4	4	4	4	5	4	4
5	3	3	4	4	4	5	5
3	4	3	3	4	4	4	4
3	4	3	4	4	4	4	4
4	3	5	4	4	5	4	4
4	4	4	4	4	4	4	4
4	4	5	4	4	5	4	4
5	5	5	5	3	5	4	4
5	4	4	4	4	4	4	3
5	3	5	5	1	3	5	3
5	5	5	5	5	5	5	5
5	5	4	5	5	5	5	5
4	3	4	4	3	5	4	4
4	4	3	3	3	3	3	3

QWL1	QWL2	QWL3	QWL4	QWL5	QWL6	QWL7	QWL8
5	5	4	5	5	5	4	4
5	5	4	5	4	5	5	5
5	5	3	5	5	5	5	5
5	5	5	5	3	5	5	5
4	3	4	4	5	5	5	5
5	5	5	5	4	4	5	4
5	5	5	5	5	5	5	5
5	4	5	4	4	4	3	2
3	2	3	1	4	2	2	4
2	1	2	3	2	1	3	2
1	2	1	2	2	4	3	1
2	2	2	3	4	3	4	2
2	1	4	2	3	4	1	1
1	2	2	4	1	2	1	3
4	2	1	2	2	1	3	1
5	5	4	4	5	5	4	4
5	4	5	4	5	4	4	5
4	5	5	4	4	5	5	4
5	5	4	4	5	5	4	4
5	5	4	3	4	5	4	3
4	5	4	5	3	2	4	5
5	4	5	4	5	4	3	2
4	4	4	3	4	4	2	4
3	4	5	2	3	4	4	4
5	2	4	2	4	4	5	4
5	4	5	4	5	4	5	4
4	4	5	5	4	4	5	5
4	5	4	5	4	5	4	5
5	5	4	4	5	5	4	4
5	4	5	4	5	4	5	4

Lampiran 6 Hasil Tabulasi Data

Komitmen Organisasi (OC)

OC1	OC2	OC3	OC4	OC5	OC6
4	4	4	4	4	5
4	4	5	5	4	5
4	4	3	4	4	5
4	4	5	4	4	4
5	5	5	5	5	3
3	4	5	5	5	5
4	4	4	4	4	4
5	5	5	4	3	3
4	4	4	5	3	5
4	4	3	4	2	5
4	5	4	3	4	5
3	4	5	5	5	4
4	4	4	4	4	5
5	4	4	4	5	4
5	5	3	5	5	5
4	4	3	4	4	4
4	4	3	4	4	4
5	4	3	3	3	3
4	4	3	4	3	3
4	3	4	4	3	3
4	4	4	3	4	4
4	4	1	4	1	3
5	4	2	4	4	3
5	5	3	3	4	3
4	3	3	4	4	1
3	3	1	3	3	3
5	5	5	5	5	5
4	4	4	4	4	4
4	3	3	4	4	3
4	3	4	3	3	3

OC1	OC2	OC3	OC4	OC5	OC6
4	4	4	4	4	2
4	3	3	3	3	3
5	5	4	5	5	4
5	4	4	4	4	4
5	3	2	3	4	5
5	5	4	4	3	3
5	5	5	5	5	5
4	5	5	2	4	4
2	1	3	4	2	5
3	4	2	3	1	2
5	3	2	1	4	3
3	2	2	2	2	5
1	4	1	2	2	5
2	2	1	2	3	3
5	5	4	4	5	5
4	5	4	5	4	4
5	5	4	3	4	5
5	4	4	5	5	4
5	5	4	4	5	5
4	5	5	4	4	5
3	4	5	4	3	2
4	2	3	4	4	3
5	4	3	2	2	3
4	5	4	5	4	5
5	4	5	4	3	5
5	4	5	4	5	4
4	5	4	5	4	5
5	4	5	4	5	4
4	4	5	5	4	4
5	4	5	4	5	4

Lampiran 7 Uji Validitas

Outer Loadings Awal

	OC	OCB	QWL
OC1	0.669		
OC2	0.738		
OC3	0.798		
OC4	0.716		
OC5	0.780		
OC6	0.344		
OCB1		0.700	
OCB10		0.713	
OCB2		0.664	
OCB3		0.604	
OCB4		0.611	
OCB5		0.816	
OCB6		0.825	
OCB7		0.814	
OCB8		0.487	
OCB9		0.702	
QWL1			0.765
QWL2			0.846
QWL3			0.746
QWL4			0.738
QWL5			0.651
QWL6			0.738
QWL7			0.765
QWL8			0.726

Outer Loadings Akhir

	OC	OCB	QWL
OC1	0.686		
OC2	0.740		
OC3	0.797		
OC4	0.714		
OC5	0.775		
OCB1		0.727	
OCB10		0.697	
OCB2		0.681	
OCB3		0.627	
OCB4		0.627	
OCB5		0.808	
OCB6		0.837	
OCB7		0.804	
OCB9		0.698	
QWL1			0.764
QWL2			0.846
QWL3			0.747
QWL4			0.739
QWL5			0.652
QWL6			0.740
QWL7			0.764
QWL8			0.724

Lampiran 8 Output Original PLS – Diagram Outer Loadings

Diagram Outer Loadings Awal

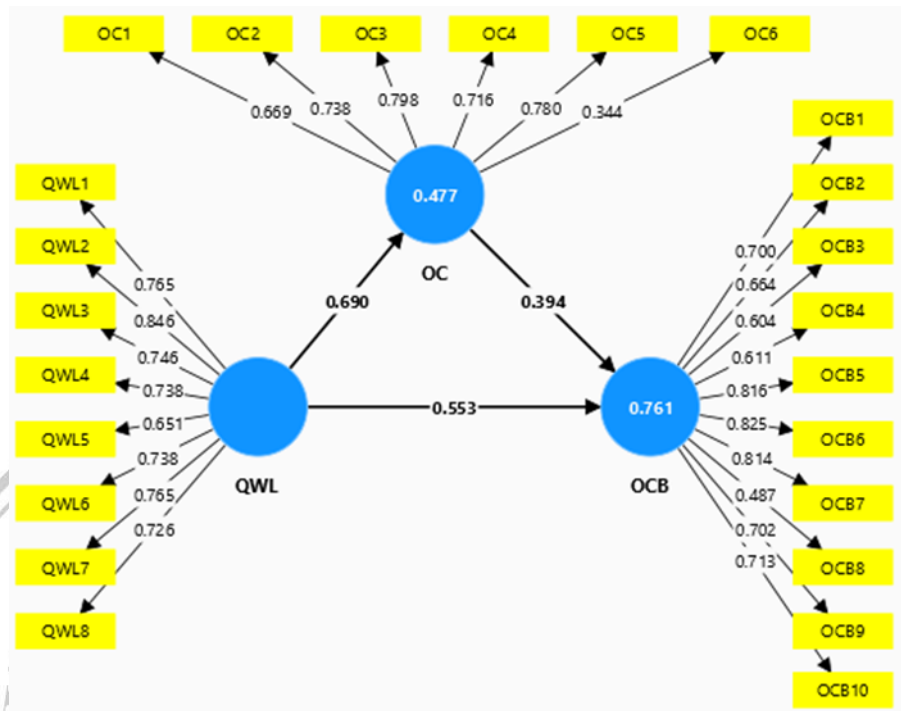
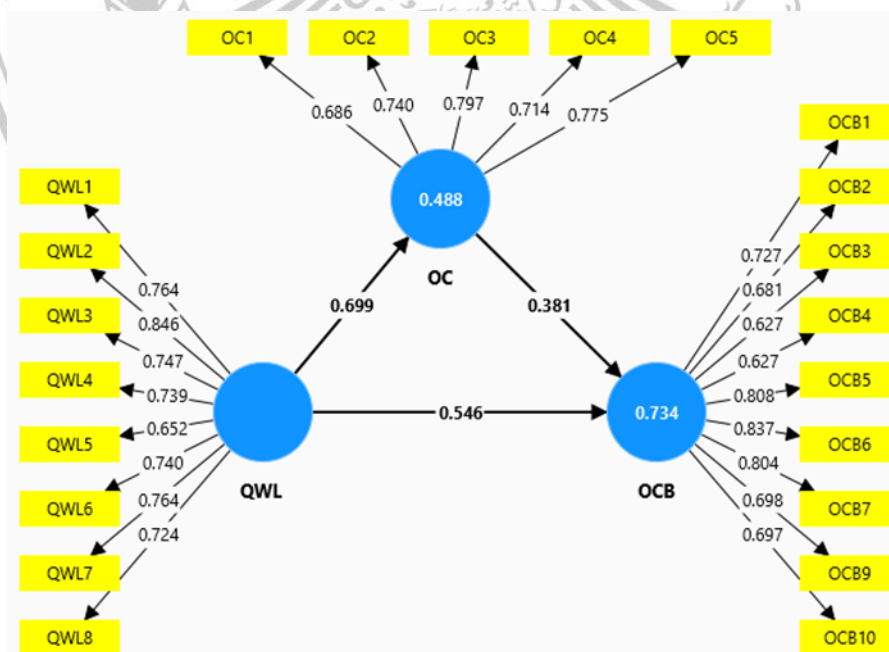

Diagram Outer Loadings Akhir



Lampiran 9 Uji Reliabilitas

	Cronbach's alpha	Composite reliability (rho_a)	Composite reliability (rho_c)	Average variance extracted (AVE)
OC	0.797	0.796	0.860	0.553
OCB	0.887	0.900	0.909	0.528
QWL	0.887	0.893	0.910	0.560

Lampiran 10 Uji *Discriminant Validity*

	OC	OCB	QWL
OC1	0.686	0.530	0.537
OC2	0.740	0.642	0.458
OC3	0.797	0.542	0.498
OC4	0.714	0.610	0.572
OC5	0.775	0.491	0.519
OCB1	0.440	0.727	0.594
OCB10	0.607	0.697	0.625
OCB2	0.376	0.681	0.520
OCB3	0.402	0.627	0.520
OCB4	0.378	0.627	0.368
OCB5	0.589	0.808	0.601
OCB6	0.699	0.837	0.706
OCB7	0.741	0.804	0.682
OCB9	0.593	0.698	0.597
QWL1	0.532	0.685	0.764
QWL2	0.640	0.660	0.846
QWL3	0.478	0.635	0.747
QWL4	0.403	0.584	0.739
QWL5	0.523	0.513	0.652
QWL6	0.483	0.598	0.740
QWL7	0.616	0.690	0.764
QWL8	0.461	0.444	0.724



Lampiran 11 Hasil Uji R-Square

	R-square	R-square adjusted
OC	0.488	0.479
OCB	0.734	0.725

Lampiran 12 Uji Hipotesis

Pengaruh Langsung

	Original sample (O)	Sample mean (M)	Standard deviation (STDEV)	T statistics (O/STDEV)	P values
OC -> OCB	0.381	0.369	0.137	2.775	0.006
QWL -> OC	0.699	0.713	0.108	6.495	0.000
QWL -> OCB	0.546	0.567	0.117	4.678	0.000

Pengaruh Tidak Langsung

	Original sample (O)	Sample mean (M)	Standard deviation (STDEV)	T statistics (O/STDEV)	P values
QWL -> OCB	0.266	0.256	0.093	2.874	0.004

Lampiran 13 Diagram Hasil Uji Hipotesis

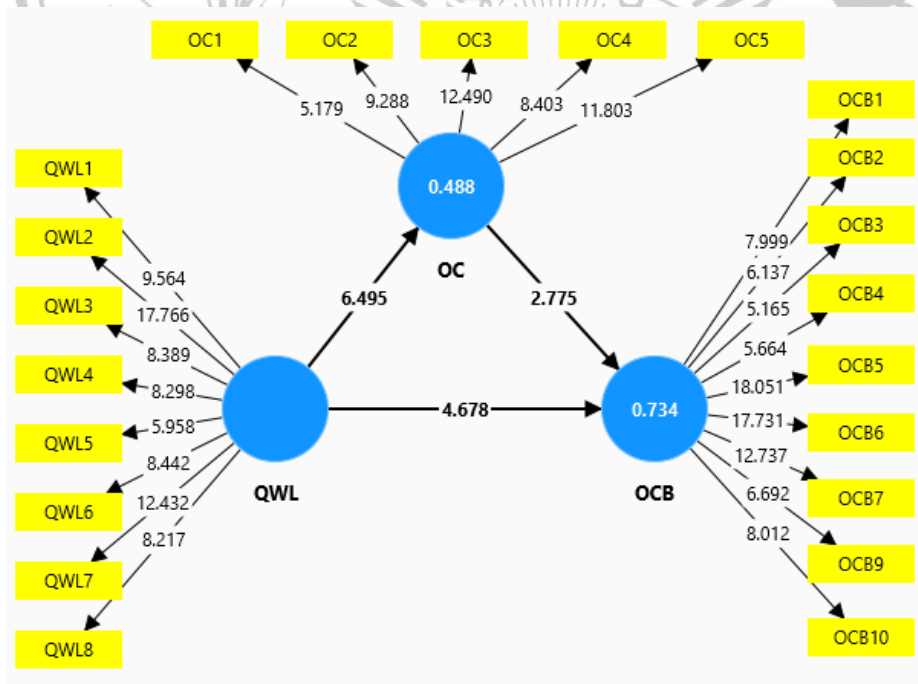

Lampiran 14 Bukti Sebar Kuesioner

Kuesioner Penelitian Pengaruh Kualitas Kehidupan Kerja terhadap *Organizational Citizenship Behavior* (OCB) dengan Komitmen Organisasi sebagai Variabel *Intervening*

Assalamualaikum Wr. Wb

Perkenalkan saya Cerry Novianti Subagio, Mahasiswi S1 Manajemen Universitas Muhammadiyah Malang.

Dalam rangka menyelesaikan tugas akhir (skripsi), maka saya mengadakan penelitian mengenai manajemen sumber daya manusia dengan judul "Pengaruh Kualitas Kehidupan Kerja terhadap *Organizational Citizenship Behavior* (OCB) dengan Komitmen Organisasi sebagai Variabel *Intervening*". Sehubungan dengan hal tersebut, saya membutuhkan sejumlah data untuk diolah dan kemudian akan dijadikan sebagai bahan penelitian melalui kerja sama dan kesediaan saudara/i dalam mengisi kuesioner. Atas perhatian dan kesediaan saudara/i dalam mengisi kuesioner ini, saya ucapkan terima kasih.

Wassalamualaikum Wr. Wb

Pertanyaan Jawaban 60 Setelan

60 jawaban [Lihat di Spreadsheet](#)

Tidak menerima jawaban

Pesan untuk responden

Formulir ini tidak menerima jawaban lagi

Ringkasan Pertanyaan Individual

Nama Lengkap

MALANG

Lampiran 15 Data Jenis Kelamin

Jenis Kelamin

60 jawaban

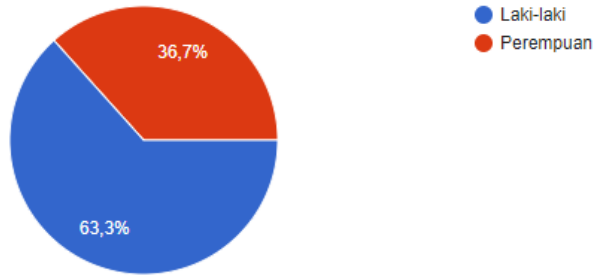

Lampiran 16 Usia

Usia

60 jawaban

Salin

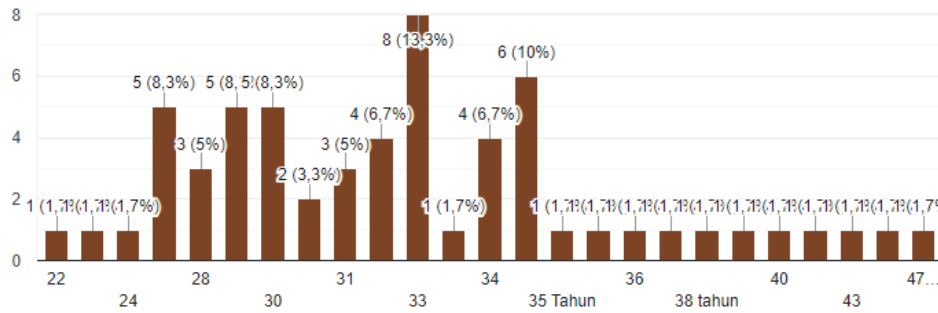

Lampiran 17 Pendidikan Terakhir

Pendidikan Terakhir

60 jawaban

Salin

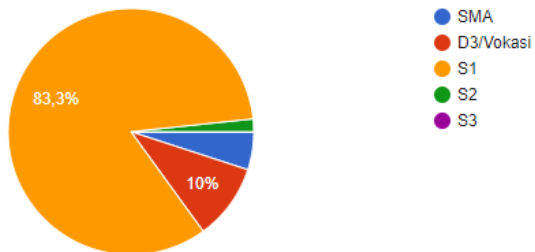

Lampiran 18 Lama Kerja

Lama Kerja

[Salin](#)

60 jawaban

