

BAB II

TINJAUAN PUSTAKA

2.1. Umum

2.1.1. Bangunan Struktur Baja

Baja merupakan salah satu material yang digunakan sebagai bahan konstruksi bangunan. Metode pengolahan baja dikembangkan untuk mendapatkan bangunan yang mempunyai daktilitas yang cukup tinggi, oleh karena itu baja adalah elemen struktur yang menerima tegangan tarik yang tinggi dan akan mengalami regangan tarik cukup besar sebelum terjadi keruntuhan. Akan tetapi, memerlukan perencanaan yang optimal supaya kemampuan bangunan tersebut dapat memenuhi standar keamanan dan kenyamanan yang sesuai. (Zachari & Turuallo, 2020).

2.1.2. Sistem Struktur Baja Tahan Gempa

Pada struktur bangunan diperlukan perencanaan bangunan tahan gempa karena Indonesia berada di wilayah yang rawan terjadinya fenomena alam gempa bumi. Penyebab terjadinya gempa bumi berupa getaran atau guncangan yang terjadi di permukaan bumi akibat adanya pelepasan energi dari kerak bumi secara tiba – tiba yang menciptakan gelombang seismik. Benturan antar lempeng bumi tersebut menjalar dalam bentuk gelombang sehingga menyebabkan permukaan bumi dan bangunan di atasnya bergetar.

Pada saat bergetar, timbulnya gaya – gaya pada struktur bangunan karena adanya kecenderungan massa bangunan untuk mempertahankan dirinya dari gerakan sehingga gempa bumi mempunyai kecenderungan gaya – gaya lateral pada struktur. Adanya beban lateral yang timbul akibat beban gempa, maka diperlukan analisa terkait untuk memperhitungkan besarnya pengaruh beban gempa tersebut terhadap struktur yang direncanakan sehingga struktur bangunan mampu menahan beban gempa. (Zachari & Turuallo, 2020).

Dalam merencanakan struktur baja untuk bangunan bertingkat tinggi terdapat beberapa hal yang harus diperhatikan sehubungan dengan pengaruhnya terhadap kinerja struktur dalam menerima beban gempa. Karena material baja

mempunyai kekuatan serta tingkat daktilitas yang tinggi dibandingkan dengan material – material struktur lainnya. Sifat daktil diperlukan agar struktur mampu mengalami deformasi atau perubahan bentuk secara daktil dengan cara memencarkan energi gempa dan membatasi gaya gempa yang masuk ke dalam struktur. Selain itu material baja mempunyai kekuatan tarik dan kekuatan tekan yang sama besar, sehingga sangat sesuai digunakan sebagai elemen struktur yang memikul beban dinamik yang berarah bolak-balik. (Siswanto & Salim, 2018).

2.1.2.1. Sistem Portal kaku (*Rigid Frame*)

a. *Special Moment Frame* atau Sistem Rangka Pemikul Momen Khusus (SRPMK)

SRPMK (Sistem Rangka Pemikul Momen Khusus) yaitu system rangka ruang diaman komponen – komponen struktur dan *joint – jointnya* menahan gaya yang bekerja melalui aksi lentur, geser dan aksial. Sistem ini pada dasarnya memiliki daktilitas penuh dan pasti digunakan di zona 5 hingga zona 6. Struktur harus direncanakan menggunakan system penahan beban lateral yang memenuhi persyaratan detailing yang khusus dan mempunyai daktilitas penuh. (Tajunnisa et al., 2014).

b. *Intermediate Moment Frames* atau Sistem Rangka Pemikul Momen Menengah (SRPMM)

SRPMM (Sistem Rangka Pemikul Momen Menengah) adalah sistem memiliki tingkat daktilitas sedang dan digunakan pada daerah dengan tingkat resiko gempa sedang, sistem ini diharapkan dapat menahan gaya – gaya yang ada lebih khususnya untuk kolom agar dapat menahan geser, pendetailan harus sesuai dengan yang diisyaratkan oleh Badan Standarisasi Nasional (SNI) untuk perencanaan struktur tahan gempa. (Tajunnisa et al., 2014).

c. *Ordinary Moment Frames* atau Sistem Rangka Pemikul Momen Biasa (SRPMB)

Ordinary moment frames (Sistem Rangka Pemikul Momen Biasa) adalah tipe rangka yang memiliki tingkat daktilitas terbatas dan hanya cocok digunakan pada bangunan dengan kategori *seismic* B. Oleh sebab itu hanya bisa digunakan pada

sistem struktur dengan beban gravitasi yang dominan, misal bangunan tidak bertingkat yang memiliki bentang panjang dan lebar. (Irianti & Karlinah, 2021).

2.2. Sifat Mekanik Baja

Baja sebagai salah satu material pada konstruksi bangunan memiliki beberapa sifat fisis dan mekanis yang dapat mempengaruhi kekuatan pada sebuah konstruksi bangunan (Agus Setiawan, Perencanaan Struktur Baja Dengan Metode LRFD, 2008). berikut ini adalah sifat mekanis yang ada pada material baja:

- a. Kekakuan (Stiffness) Yaitu sifat suatu material yang dapat renggang pada saat menerima tegangan yang tinggi tanpa diikuti oleh regangan yang besar, sifat ini merupakan kemampuan material dalam menahan deformasi. Kekakuan bahan yaitu berupa modulus elastisitas (E), sebuah material yang mempunyai modulus elastisitas yang tinggi dapat berdeformasi lebih kecil pada saat menerima beban, baja sendiri memiliki modulus elastisitas (E) sebesar $E = 200.000 \text{ MPa}$.
- b. Kapabilitas (Strength) Sifat suatu bahan yang ditentukan oleh tegangan pada material dapat merenggang sebelum mengalami kegagalan (failure). Kapabilitas didefinisikan oleh batas proporsional, titik lentur atau tegangan maksimum.
- c. Elastisitas Elastisitas adalah suatu sifat material yang dapat kembali pada bentuk awal setelah diberikan beban.
- d. Daktilitas Sifat suatu bahan yang dapat berdeformasi pada beban tarik sebelum material benar – benar patah (rupture).
- e. Kegetasan Kegetasan adalah tak adanya deformasi plastis pada material sebelum rusak, atau material yang rusak tanpa adanya tanda – tanda kerusakan terlebih dahulu.
- f. Kelenturan Kelenturan adalah sifat suatu material yang dapat menahan beban yang tinggi tanpa memunculkan tegangan lebih pada batas elastis.

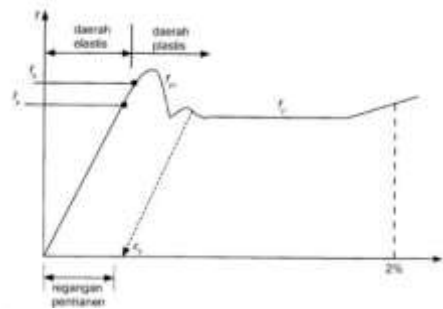

Gambar 2. 1 Diagram Tegangan – Regangan yang Diperbesar (Agus Setiawan, 2008).

Titik – titik yang ada pada kurva antara lain :

f_p : batas proporsional

f_e : batas elastis

f_{yu}, f_y : tegangan leleh atas dan bawah

ϵ_y : regangan pada saat terjadi efek strain – hardening (penguatan regangan)

Kekuatan Material ekspetasi

Tegangan leleh ekspetasi : $R_y F_y$

Tegangan Tarik ekspetasi : $R_t F_u$

Dimana :

F_y : tegangan leleh minimum menurut spesifikasi

F_t : tegangan tarik minimum menurut spesifikasi

$$R_y = \frac{F_{ye}}{F_y} = \frac{Teg.leleh\ real}{teg.leleh\ nominal} \dots\dots\dots(2.1a)$$

$$R_t = \frac{F_{uy}}{F_u} = \frac{Teg.ultimit\ real}{teg.ultimit\ nominal} \dots\dots\dots(2.2b)$$

R_y : Rasio tegangan leleh ekspetasi terhadap tegangan leleh minimum, F_y

R_t : Rasio Kuat Tarik ekspetasi terhadap kuat Tarik minimum, F_u

2.3. Gaya Geser Dasar Akibat Gempa

Gaya geser dasar akibat gempa merupakan pengganti atau penyederhanaan dari getaran gempa bumi yang bekerja pada dasar bangunan dan selanjutnya digunakan sebagai gaya gempa rencana yang harus ditinjau dalam perencanaan dan evaluasi struktur bangunan Gedung. Pada SNI 1726-2019 Gaya geser dasar

seismik, V , dalam arah yang ditetapkan harus ditentukan sesuai dengan persamaan berikut:

$$V = C_s W \dots\dots\dots(2.3)$$

Keterangan:

C_s = koefisien respons seismik yang ditentukan sesuai dengan 0

W = berat seismik efektif menurut 0

2.4. Koefisien Respon Seismik

Pada SNI 1726-2019 disebutkan bahwa koefisien respon seismik C_s harus ditentukan dengan persamaan :

$$C_s = \frac{S_{D1}}{T\left(\frac{R}{I_e}\right)} \dots\dots\dots(2.3)$$

Keterangan:

SDS = parameter percepatan respons spektral desain dalam rentang periode pendek seperti ditentukan dalam 0 atau 0

R = koefisien modifikasi respons

I_e = faktor keutamaan gempa yang ditentukan sesuai dengan 0.

2.5. Distribusi Vertikal Gaya Gempa

Pada SNI 1726-2019 ditentukan bahwa Gaya seismik lateral, F_{x1} (kN) di sebarang tingkat harus ditentukan dari persamaan berikut:

$$F_{x1} = C_{vx} V \dots\dots\dots(2.4a)$$

dan

$$C_{vx} = \frac{w_x h_x^k}{\sum_{i=1}^n w_i h_i^k} \dots\dots\dots(2.4b)$$

C_{vx} = faktor distribusi vertikal

V = gaya lateral desain total atau geser di dasar struktur (kN)

W_i dan W_x = bagian berat seismik efektif total struktur (W) yang ditempatkan atau dikenakan pada tingkat i atau x

h_i dan h_x = tinggi dari dasar sampai tingkat i atau x (m)

k = eksponen yang terkait dengan periode struktur dengan nilai sebagai berikut: untuk struktur dengan $T \leq 0,5$ detik, = 1 untuk struktur dengan $T \geq 2,5$ detik, = 2

untuk struktur dengan $0,5 < T < 2,5$ detik, = 2 atau ditentukan dengan interpolasi linier antara 1 dan 2.

2.6. Distribusi Horizontal Gaya Gempa

Pada SNI 1726-2019 disebutkan bahwa Geser tingkat desain seismik di semua tingkat, V_x (kN), harus ditentukan dari persamaan berikut:

$$V_X \sum_{i=x}^n F_i \dots\dots\dots(2.5)$$

Keterangan:

F_i adalah bagian dari geser dasar seismik (V) pada tingkat ke- i (kN)

Geser tingkat desain seismik, V_x (kN), harus didistribusikan pada berbagai elemen vertikal sistem pemikul gaya seismik di tingkat yang ditinjau berdasarkan pada kekakuan lateral relatif elemen pemikul vertikal dan diafragma.

2.7. Perencanaan Struktur

2.7.1. Metode LRFD

Metode LRFD (*Load Resistance Factor Design*) adalah spesifikasi yang dikeluarkan oleh AISC (*American Institute of Steel Construction*) untuk desain konstruksi baja, LRFD pada dasarnya adalah mirip dengan ASD Strength, membandingkan beban (Q) atau gaya dalam terhadap tahanan atau kekuatan (R_n). Konsep LRFD ini pada prinsipnya dimana beban yang bekerja harus lebih kecil dari kapasitas kekuatan elemen dibagi dengan suatu faktor keamanan *safety factor*.

Kondisi batas adalah suatu kondisi yang menunjukkan batas kemampuan suatu struktur agar bisa digunakan. Kriteria perencanaan memastikan bahwa kondisi batas harus kecil kemungkinan terlampaui, caranya dengan memilih kombinasi gaya, faktor tahanan dan nilai ketahanan yang tidak akan melampaui batas kemampuan suatu struktur berdasarkan kriteria perencanaan yang ada. Ada dua jenis kondisi batas yang diterapkan pada struktur, yaitu:

1. Kondisi batas kekuatan (*ultimate strength*), kondisi yang berhubungan dengan kegagalan akibat kombinasi beban terburuk muncul pada struktur.

Konsep desain batas kekuatan sebagai berikut.

Kuat nominal \geq kuat perlu

Nilai kuat perlu didapat dari reaksi maksimum yang terjadi akibat beban yang

diterima seperti momen lentur (M_u), gaya geser (V_u), gaya torsi (T_u), gaya normal/aksial (P_u). Jenis utama dari kondisi batas kekuatan adalah keruntuhan plastis, stabilitas terhadap goyangan, guling (*overturning*), dan pergeseran (*sliding*), dan kelelahan (*fatigue*)

2. Kondisi batas layan yang menetapkan batasan-batasan agar struktur dapat berfungsi sesuai yang direncanakan. Konsep dari desain batas layan yaitu : Perilaku struktur yang diizinkan \geq perilaku struktur yang terjadi
Jenis utama dari kondisi batas layan adalah lendutan (*defleksi*), retak (*crack*), dan getaran (*vibration*).

Dalam merencanakan struktur baja dengan menggunakan metode LRFD, perencanaan difokuskan pada beban tidak boleh lebih besar daripada kekuatan atau tahanan, hal ini tidak ada kondisi batas yang melampaui. ϕR_n berarti tahanan rencana dari komponen struktur bangunan, sedangkan $\gamma_i Q_i$ berarti beban yang harus dipikul struktur bangunan. Sehingga tahanan harus lebih besar dari beban agar sebuah struktur bangunan aman. Pernyataan tersebut dapat dituliskan sebagai berikut :

$$\phi R_n \geq \sum \gamma_i Q_i \dots \dots \dots (2.6)$$

Dimana:

\sum = Penjumlahan

i = menunjukan berbagai kondisi

Q_i = pengaruh beban nominal

Y_i = faktor beban terkait beban Q_i yang ditinjau

$Y_i Q_i$ = kuat perlu, dari kondisi batas yang paling ekstrim

R_n = kuat nominal, kekuatan elemen yang dihasilkan

ϕ = faktor tahanan sesuai jenis struktur yang di tinjau

ϕR_n = kuat rencana, kekuatan struktur yang direncanakan

Desain LRFD sebenarnya memberikan hasil desain yang lebih optimum karena telah mempertimbangkan interaksi antara kekuatan material dan beban. Dimana ruas kiri mewakili resistensi (kekuatan) dari komponen atau sistem, sedangkan ruas kanan mewakili beban yang diharapkan akan ditanggung sehingga cenderung memberikan struktur yang lebih aman, Pada sisi kekuatan harga

nominal resistensi R_n dikalikan dengan faktor resistensi (reduksi kekuatan) ϕ untuk mendapatkan kekuatan desain. Pada sisi beban berbagai efek beban Q_i (seperti beban mati, beban hidup, dan beban lingkungan) dikalikan dengan faktor-faktor kelebihan beban γ_i untuk mendapatkan jumlah $\sum \gamma_i Q_i$ dari beban-beban terfaktor. (Agus Setiawan, Perencanaan Struktur Baja Dengan Metode LRFD, 2008)

2.7.2. Ketentuan LRFD

Perencanaan bangunan baja sesuai dengan SNI 1729-2020 Spesifikasi baja untuk bangunan gedung, desain struktur dibuat berdasarkan desain faktor beban dan ketahanan (DFBK) atau Desain kekuatan ijin (DKI). Ketentuan DFBK atau LRFD dianggap memenuhi syarat apabila kuat perlu, R_u lebih kecil dari kuat rencana, ϕR_n dengan ϕ adalah faktor tahanan yang nilainya bervariasi tergantung perilaku aksi komponen yang ditinjau. Jadi konsep dasar ketentuan LRFD adalah:

$$R_u \leq \phi R_n \dots \dots \dots (2.7)$$

Keterangan :

R_u = Kuat Perlu dengan menggunakan kombinasi beban LRFD

R_n = kuat nominal, kekuatan elemen yang dihasilkan

ϕ = faktor tahanan sesuai jenis struktur yang di tinjau

ϕR_n = kuat rencana, kekuatan struktur yang direncanakan

Tabel 2. 1 Faktor Tahanan

Komponen Struktur	Faktor Tahanan ϕ
Komponen struktur lentur	0,90
Komponen struktur tekan	0,90
Komponen struktur tarik	
• Kuat tarik untuk leleh tarik	0,90
• Kuat tarik untuk keruntuhan tarik	0,75
Sambungan baut	
• Baut yang memikul geser	0,75
• Baut yang memikul tarik	0,75
• Baut yang memikul kombinasi geser dan tarik	0,75

• Lapis yang memikul tumpu Sambungan las	0,75
• Las tumpul penetrasi penuh	0,90
• Las sudut dan las tumpul penetrasi sebagian	0,75
• Las pengisi	0,75

Sumber : SNI 1729:2020

2.8. Perancangan stabilitas struktur

Perencanaan Stabilitas struktur memerlukan kombinasi antara analisa dalam menentukan kuat perlu penampang dan desain, agar struktur memiliki kekuatan yang cukup untuk menahan beban. Dengan itu bisa dilakukan beberapa pengecekan sebagai berikut:

2.8.1. Drift Ratio

Drift Ratio merupakan perbandingan antara simpangan puncak dengan tinggi bangunan. Aman tidak bangunan ditentukan dengan besarnya nilai drift ratio. Semakin kecil nilai drift ratio menunjukkan bangunan itu juga semakin aman. Batasan drift ratio secara umum bisa diambil 0,0025 atau $H/400$.

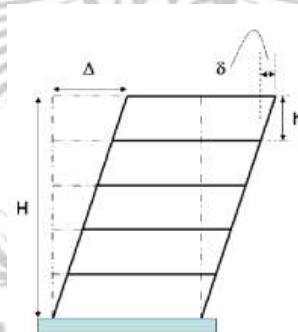

Gambar 2. 2 Gambar Drift Ratio

Dalam drift ratio juga dikenal kegagalan soft storey yang terjadi jika simpangan antar lantai pada lantai bawah lebih besar dari lantai atas. Sebaiknya drift ratio tertinggi berada pada lantai atas. Drift ratio dapat dirumuskan sebagai berikut:

$$\text{Drift ratio} = \frac{\Delta_{Top}}{H} \leq 0,0025 \dots\dots\dots(2.8)$$

Keterangan

ΔTop = Displacement puncak bangunan (m)

H = Tinggi bangunan (m)

2.8.2. Simpangan Antar Tingkat

Penentuan simpangan antar tingkat desain harus dihitung sebagai perbedaan defleksi pada tingkat teratas dengan tingkat dibawahnya. Berdasarkan SNI 1726:2019 pasal 7.12, batasan simpangan antar tingkat tidak boleh melebihi simpangan drift antar tingkat ijin (Δa) dengan ketentuan sebagai berikut:

batasan simpangan antar tingkat tidak boleh melebihi simpangan drift antar tingkat ijin (Δa) dengan ketentuan sebagai berikut:

Tabel 2. 2 Simpangan Antar Tingkat Izin Δa

struktur	Kategori resiko		
	I atau II	III	IV
Struktur, selain dari struktur dinding geser batu bata, 4 tingkat atau kurang dengan dinding interior, partisi, langit-langit dan sistem dinding eksterior yang telah didesain untuk mengakomodasi simpangan antar tingkat.	$0,025h_{sx}$	$0,020h_{sx}$	$0,015h_{sx}$
Struktur dinding geser kantilever batu bata.	$0,010h_{sx}$	$0,010h_{sx}$	$0,010h_{sx}$
Struktur dinding geser batu bata lainnya	$0,007h_{sx}$	$0,005h_{sx}$	$0,007h_{sx}$
Semua struktur lainnya	$0,020h_{sx}$	$0,015h_{sx}$	$0,010h_{sx}$

Sumber : SNI 1726:2019

2.8.3. Daktilitas

Daktilitas adalah kemampuan suatu struktur gedung untuk mengalami simpangan pasca elastik yang besar secara berulang kali dan bolak-balik akibat beban gempa di atas beban gempa yang menyebabkan terjadinya pelelehan pertama sambil mempertahankan kekuatan dan kekakuan yang cukup sehingga struktur gedung tersebut tetap berdiri walaupun sudah berada dalam kondisi di ambang keruntuhan.(Yudi et al., 2019)

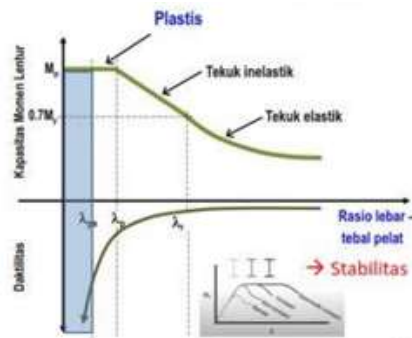

Gambar 2. 3 Duktilitas pada penampang

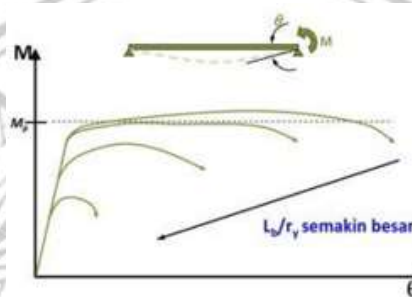

Gambar 2. 4 Duktilitas pada elemen balok

Pada struktur berdeformasi berarti memanjang, memendek, dan bengkok. Faktor duktilitas suatu struktur gedung merupakan dasar bagi penentuan beban gempa yang bekerja pada struktur gedung, karena itu tercapainya tingkat yang diharapkan harus terjamin dengan baik. Hal ini dapat tercapai apabila balok harus leleh terlebih dahulu sebelum terjadi kerusakan-kerusakan pada kolom (konsep strong column weak beam). Hal ini berarti bahwa akibat pengaruh gempa rencana, sendi-sendi plastis di dalam struktur gedung hanya berada pada ujung-ujung balok dan pada kaki-kaki kolom. (Ketut Sudarsana et al., 2015)

Pada struktur rangka akan lebih baik apabila disipasi energi gempa melalui pelelehan (sendi plastis) pada komponen balok dan kolom yang diharapkan memberikan kekuatan, kekakuan, dan kestabilan pada waktu menahan gaya-gaya yang bekerja melalui aksi lentur, geser, dan aksial.

2.9. Stabilitas Penampang Baja

Sebelum melakukan perencanaan struktur baja khususnya elemen lentur, makaperlu adanya mengetahui dahulu klasifikasi elemen - elemen penyusun profil

karena akan dipakai sebagai dasar dalam perhitungan kuat lentur nominal (M_n). Penentuan klasifikasinya mengacu pada rasio lebar terhadap ketebalan elemennya (b/t atau λ). Berdasarkan pada SNI 1729:2020 yang mengacu pada AISC 2016 terdapat tiga klasifikasi profil untuk batang lentur, yaitu penampang kompak, nonkompak dan langsing. Perilaku pada setiap klasifikasi bisa dilihat sebagai berikut:

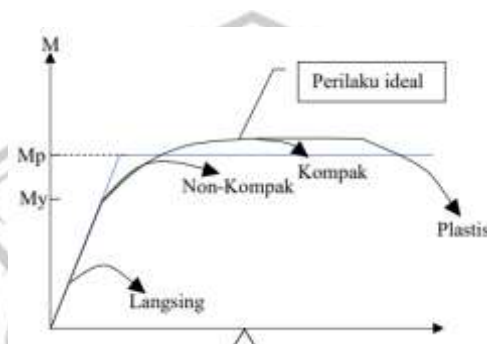

Gambar 2. 5 Perilaku Penampang Baja

1. Penampang Kompak Diklasifikasikan sebagai penampang kompak apabila semua bagian sayap dan badan menyatu dan pada elemen tekan memiliki Batasan: $\lambda \leq \lambda_p$
2. Penampang Nonkompak Diklasifikasikan sebagai penampang nonkompak apabila salah satu atau semua elemen bagian elemen tekan mempunyai batasan rasio: $\lambda_p < \lambda \leq \lambda_r$

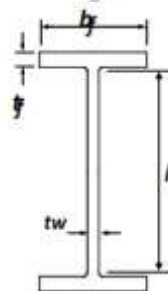

Gambar 2. 6 Penampang Baja

Daktilitas Tinggi penampang (*Highly Ductile Member*)

Rasio lebar terhadap ketebalan $\leq \lambda_{hdm}$

Bagian sayap

$$\frac{b}{tf} = \frac{bf}{2tf} \leq \lambda_{hd} = 0,32 \sqrt{\frac{E}{F_y}} \dots\dots\dots(2.9)$$

Bagian Badan

Untuk $Ca \leq 0,114$

$$\frac{h}{tw} \leq \lambda_{hd} = 2,57 \sqrt{\frac{E}{R_y F_y}} (1-1,04Ca) \dots\dots\dots(2.10a)$$

Untuk $Ca > 0,114$

$$\frac{h}{tw} \leq \lambda_{hd} = 0,88 \sqrt{\frac{E}{R_y F_y}} (2,68-Ca) \geq 1,57 \sqrt{\frac{E}{R_y F_y}} \dots\dots\dots(2.10b)$$

Dimana :

$$Ca = \frac{Pu}{\phi_c P_y} \text{ (LRFD)}$$

Daktilitas Sedang (*Moderately Ductile Member*)

Rasio lebar terhadap ketebalan $\leq \lambda_{mdm}$

Bagian sayap

$$\frac{b}{tf} = \frac{bf}{2tf} \leq \lambda_{md} = 0,40 \sqrt{\frac{E}{R_y F_y}} \dots\dots\dots(2.11)$$

Bagian Badan

Untuk $Ca \leq 0,114$

$$\frac{h}{tw} \leq \lambda_{md} = 3,96 \sqrt{\frac{E}{R_y F_y}} (1-3,04Ca) \dots\dots\dots(2.12a)$$

Untuk $Ca > 0,114$

$$\frac{h}{tw} \leq \lambda_{md} = 1,29 \sqrt{\frac{E}{R_y F_y}} (2,12-Ca) \geq 1,57 \sqrt{\frac{E}{R_y F_y}} \dots\dots\dots(2.12b)$$

Dimana :

$$Ca = \frac{Pu}{\phi_c P_y} \text{ (LRFD)}$$

3. Penampang diklasifikasikan menjadi penampang Langsing dan tidak langsing apabila semua elemen tekan mempunyai rasio: $\lambda \geq \lambda_r$

Flens:

$$\lambda = \frac{bf}{2tf} \leq \lambda_p = 0,38 \sqrt{\frac{E}{F_y}} \dots\dots\dots(2.13a)$$

Web:

$$\lambda = \frac{h}{tw} \leq \lambda_p = 3,76 \sqrt{\frac{E}{F_y}} \dots\dots\dots(2.13b)$$

a) Penampang Kompak

$$M_n = M_p = Z \cdot f_y \dots\dots\dots(2.14a)$$

Yang menyatakan bahwa :

M_n = Momen plastis (N.mm)

F_y = Tegangan leleh baja (Mpa)

$$Z_x = b \cdot t_f (d - t_f) + \frac{1}{4} \cdot t_w \cdot (d - t_f)^2 \text{ untuk profil WF, mm}^3 \dots\dots\dots(2.14b)$$

$$Z_y = \frac{1}{2} \cdot b^2 \cdot t_f + \frac{1}{2} \cdot t_w^2 \cdot (d - t_f) \text{ untuk profil WF, mm}^3 \dots\dots\dots(2.14c)$$

b = lebar pada sayap (mm)

d = tinggi pada penampang (mm)

t_f = tebal pada sayap (mm)

t_w = tebal pada badan (mm)

b) Penampang Tak Kompak

$$M_n = M_p - (M_p - M_r) \frac{\lambda - \lambda_p}{\lambda_r - \lambda_p} \dots\dots\dots(2.15a)$$

$$M_r = (f_y - f_r) \times S \dots\dots\dots(2.15b)$$

Dengan :

M_r = momen batas tekuk (Nmm)

f_r = tegangan pada sisa (Mpa)

$f_r = 70$ Mpa ntuk penampang dilas panas

$f_r = 115$ Mpa untuk penampang yang dilas

c) Penampang Langsing

$$M_n = M_r \left(\frac{\lambda}{\lambda_r}\right)^2 \dots\dots\dots(2.16)$$

Tabel 2.3 Perbandingan Rasio Lebar Terhadap Tebal Elemen Tekan Komponen Struktur yang Mengalami Aksi Tekan dengan Aksi Tekan dengan Batasan Rasio Lebar terhadap Tebal untuk Elemen Tekan Untuk Komponen Struktur Dektail Sedang dan Dektail Tinggi

Deskripsi dari Elemen	Rasio Lebar terhadap		Batasan Rasio Terhadap Tebal	
	Tebal	λ_{hd}	λ_{hd}	λ_{md}
Elemen Tak Diperkaku	Sayap profil I, Kanal, dan T gilas atau tersusun; kaki profil siku tunggal atau ganda dengan pemisah; kaki bebas sepasang profil siku terhubung menerus	b/t	$0,32\sqrt{E/F_y}$	$0,40\sqrt{E/F_y}$
	Sayap profil fondasi tiang H menurut Pasal D4	b/t	Tidak berlaku	$0,48\sqrt{E/F_y}$
	Badan profil T	d/t	$0,32\sqrt{\frac{E}{R_y F_y}}$	$0,40\sqrt{\frac{E}{R_y F_y}}$
Elemen Diperkaku	Dinding PSR persegi	b/t		
	Sayap dari profil I kotak tersusun	b/t		
	Pelat samping profil I kotak tersusun dan dinding profil kotak tersusun yang	h/t	$0,65\sqrt{\frac{E}{R_y F_y}}$	$0,76\sqrt{\frac{E}{R_y F_y}}$

	digunakan sebagai breis diagonal			
	Sayap profil kotak tersusun yang digunakan sebagai balok perangkai	b/t		
	Badan profil I gilas atau tersusun dan kanal yang digunakan sebagai breis diagonal	h/tw	$1,57 \sqrt{\frac{E}{RyFy}}$	$1,57 \sqrt{\frac{E}{RyFy}}$
	1) Dinding PSR persegi	b/t		
	2) Sayap dan pelat samping profil I kotak, badan dan sayap profil kotak tersusun	h/t	$0,65 \sqrt{\frac{E}{RyFy}}$	$1,18 \sqrt{\frac{E}{RyFy}}$
Elemen diperkaku	Jika digunakan pada balok, kolom atau perangkai, sebagai pelat badan yang mengalami lentur atau kombinasi aksial-lentur:		Untuk $Ca \leq 0,114$	Untuk $Ca \leq 0,114$
			$\frac{h}{tw} \leq \lambda hd = 2,57 \sqrt{\frac{E}{RyFy}} (1 - 1,04Ca)$	$\frac{h}{tw} \leq \lambda hd = 3,96 \sqrt{\frac{E}{RyFy}} (1 - 3,04Ca)$
			Untuk $Ca \geq 0,114$	Untuk $Ca \geq 0,114$
	1) Badan profil I gilas atau tersusun	h/tw	$\frac{h}{tw} \leq \lambda hd 0,88 \sqrt{\frac{E}{RyFy}} (2,68 - Ca) \geq 1,57 \sqrt{\frac{E}{Fy}}$	$\frac{h}{tw} \leq \lambda hd 1,29 \sqrt{\frac{E}{RyFy}} (2,68 - Ca) \geq 1,57 \sqrt{\frac{E}{Fy}}$
	2) Pelat samping profil I kotak	h/t h/t	Dimana :	Dimana :

3) Badan profil kotak		$C_a = \frac{P_u}{\phi_c P_y}$ (LRFD)	$C_a = \frac{P_u}{\phi_c P_y}$ (LRFD)	
Elemen Diperkaku	Badan profil kotak tersusun	h/t	$0,67 \sqrt{\frac{E}{R_y F_y}}$	$1,75 \sqrt{\frac{E}{R_y F_y}}$
	Badan profil fondasi tiang H	h/t_w	Tidak berlaku	$1,75 \sqrt{\frac{E}{R_y F_y}}$
	Dinding PSR bulat	d/t	$0,053 \sqrt{\frac{E}{R_y F_y}}$	$0,062 \sqrt{\frac{E}{R_y F_y}}$
Komposit	Dinding komponen struktur komposit terisi beton persegi	b/t	$1,48 \sqrt{\frac{E}{R_y F_y}}$	$2,37 \sqrt{\frac{E}{R_y F_y}}$
	Dinding komponen struktur komposit terisi beton bundar	d/t	$0,085 \sqrt{\frac{E}{R_y F_y}}$	$0,17 \sqrt{\frac{E}{R_y F_y}}$

Sumber: SNI 7860-2020

Tabel 2. 5 Rasio Lebar Terhadap Tebal Elemen Tekan Komponen Struktur yang Mengalami Lentur

Kasus	Deskripsi Elemen	Rasio Lebar terhadap Tebal	Batas rasio lebar terhadap tebal λr (lansing/nonlansing)		
			λp	λr	
Elemen kaku	1	Sayap profil I dilas panas, kanal dan sayap T	b/t	$0,38 \frac{E}{fy}$	$1,00 \frac{E}{fy}$
	2	Sayap profil I tersusu bentuk I simetris ganda dan tunggal	b/t	$0,38 \frac{E}{fy}$	$0,95 \frac{E}{fy}$
	3	Kaki siku tunggal	b/t	$0,54 \frac{E}{fy}$	$0,91 \frac{E}{fy}$
	4	Sayap semua profil I dan kanal yang mengalami lentur terhadap sumbu lemah	b/t	$0,38 \frac{E}{fy}$	$1,00 \frac{E}{fy}$
Elemen tidak kaku	5	Badan T	d/t	$0,84 \frac{E}{fy}$	$1,52 \frac{E}{fy}$
	6	Beban profil simetris ganda dan kanal	h/tw	$3,76 \frac{E}{fy}$	$5,70 \frac{E}{fy}$
	7	Badan profil simetris tunggal	hc/tw	$\frac{hc}{hp} \sqrt{\frac{E}{fy}}$ $(0,54 \frac{Mp}{My} - 0,09)$	$5,70 \frac{E}{fy}$
	8	Sayap PSR Persegi Panjang	b/t	$1,12 \frac{E}{fy}$	$1,40 \frac{E}{fy}$

Sumber: SNI 1729-2020

Tabel 2. 6 Rasio Lebar Terhadap Tebal Elemen Tekan Komponen Struktur yang Mengalami Lentur

Kasus	Deskripsi Elemen	Rasio Lebar terhadap Tebal	Batas rasio lebar terhadap tebal λr (lansing/nonlansing)	Batas rasio lebar terhadap tebal	
				$\lambda h d$	$\lambda m d$
Elemen tidak kaku	1 Sayap profil I di gilas panas, pelat yang diproyeksikan dari profil I gilas panas, kaki berdiri bebas dari sepasang siku sambung dengan kontak menerus, sayap kanal dan sayap T	b/t	$0,56 \frac{E}{fy}$	$0,32 \frac{E}{fy}$	$0,4 \frac{E}{fy}$
	2 Sayap profil I tersusun dan pelat atau kaki siku yang diproyeksikan dari profil I tersusun	b/t	$0,64 \frac{E}{fy}$	Tidak berlaku	$0,48 \frac{E}{fy}$
	3 Kaki siku tunggal, kaki siku ganda dengan pemisah, dan semua elemen tidak di perkaku lainnya	b/t	$0,45 \frac{E}{fy}$	Tidak berlaku	Tidak berlaku
4	Badan T	d/t	$0,75 \frac{E}{fy}$	$0,32 \frac{E}{Ry \cdot fy}$	$0,4 \frac{E}{Ry \cdot fy}$

Sumber: SNI 1729:2020

2.10. Perencanaan Struktur balok komposit

Struktur balok komposit antara beton dan balok baja merupakan struktur yang memanfaatkan kelebihan dari beton dan baja yang bekerja bersama-sama sebagai satu kesatuan. Kelebihan tersebut adalah beton kuat terhadap tekan dan baja kuat terhadap tarik. Kinerja dari struktur balok tersebut apabila kedua material tersebut bekerja secara bersama-sama. Kelebihan dari struktur komposit beton-baja yaitu mampu meningkatkan kapasitas momen balok, mampu mencegah korosi jika struktur komposit baja terselimuti oleh beton, meningkatkan kapasitas beban pada balok, dan durabilitas struktur balok komposit yang lebih tinggi jika dibandingkan dengan balok homogen atau balok dengan satu material saja. Balok komposit memiliki kaitan yang erat dengan shear stud atau penghubung geser. Penghubung geser menjadi sangat penting karena merupakan komponen yang menjamin terjadinya sistem komposit antara beton dan baja (Cahyati, 2016).

2.10.1. Balok Komposit dengan Dek Baja Gelombang

Persyaratan dek baja gelombang dan penghubung gesernya untuk digunakan dalam komponen struktur komposit diatur dalam pasal I3.2a dan I3.2b SNI 1729:2020 dengan diisyaratkan:

- a. Tinggi rusuk nominal tidak lebih besar dari 3 in. (75 mm). Lebar rata-rata rusuk atau hauns beton, w_r , harus tidak kurang dari 2 in. (50 mm), tetapi tidak boleh diambil dalam perhitungan sebagai lebih dari lebar bersih minimum di dekat bagian paling atas dek baja.
- b. Slab beton harus disambungkan ke balok baja dengan angkur baja stad berkepala yang dilas baik melalui dek tersebut atau langsung ke penampang melintang baja. Angkur baja stad berkepala, setelah instalasi, harus diperpanjang tidak kurang dari $1\frac{1}{2}$ in. (38 mm) di atas bagian paling atas dek baja dan harus ada paling sedikit $\frac{1}{2}$ in. (13 mm) selimut beton terspesifikasi di atas bagian paling atas angkur baja stad berkepala.
- c. Tebal slab di atas dek baja tidak boleh kurang dari 2 in. (50 mm).
- d. Dek baja harus diangkur ke semua komponen struktur pendukung pada spasi tidak melebihi 18 in. (460 mm). Angkur yang demikian harus diberikan dengan

angkur baja stad berkepala, kombinasi dari angkur baja stad berkepala dan las arc spot (puddle), atau perangkat lain yang terspesifikasi dalam dokumen kontrak.

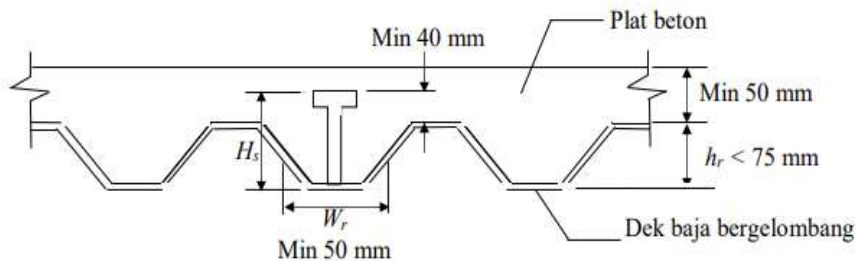

Gambar 2. 7 . Penampang Melintang Dek Baja Gelombang

Dalam perencanaan pelat atap yang menggunakan floor deck, tulangan positif digantikan peranannya dengan floor deck. Besarnya nilai momen kapasitas floor deck dapat dihitung dengan rumus:

$$Mn = As \cdot Fy \left(d_{eff} - \frac{a}{2} \right) \dots \dots \dots (2.17a)$$

Dengan

$$a = \frac{As \cdot fy}{0.85 \cdot fc \cdot b} \dots \dots \dots (2.17b)$$

Dalam perencanaan tulangan lapis atas terlebih dahulu perlu ditentukan rasio tulangan maksimum dan minimum. Berdasarkan SNI 2487:2019 pasal 9.6.1.2, nilai rasio tulangan minimum diambil yang terbesar antara dua persamaan berikut ini.

$$\rho_b = 0,85 \times \beta_1 \times \frac{f_c'}{f_y} \times \left(\frac{600}{600 + f_y} \right) \dots \dots \dots (2.18a)$$

$$\rho_{maks} = 0,75 \times \rho_b \dots \dots \dots (2.18b)$$

atau,

$$\rho_{min} = \frac{1,4}{f_y} \dots \dots \dots (2.18c)$$

$$Rn = \frac{Mu}{\phi \cdot b \cdot d^2} \dots \dots \dots (2.18d)$$

$$m = \frac{fy}{0,85 \cdot fc'} \dots \dots \dots (2.18e)$$

$$\rho = \frac{1}{m} \left(1 - \sqrt{1 - \frac{2m \cdot Rn}{fy}} \right) \dots \dots \dots (2.18f)$$

$$As \text{ perlu} = \rho \times b \times d \dots \dots \dots (2.18g)$$

Dengan didapatkannya rasio tulangan maka dihitung luas tulangan yang dibutuhkan (As teoritis) kemudian akan didapatkan tulangan aktualnya.

Tabel 2. 7 Luas Penampang Tulangan Kawat Baja *Wire Mesh*

Diameter Kawat D (mm)	Luas Kawat D (cm ²)	Jumlah Luas Penampang Kawat (cm ² /m ¹) Menurut Spasinya Setiap Arah								
		Spasi (mm)								
		50	75	100	125	150	175	200	225	250
4,0	0,126	2,51	1,68	1,26	1,01	0,84	0,72	0,63	0,56	0,50
4,5	0,156	3,18	2,12	1,59	1,27	1,06	0,91	0,80	0,71	0,64
5,0	1,196	3,98	2,62	1,96	1,57	1,31	1,12	0,98	0,87	0,79
5,5	0,238	4,75	3,17	2,38	1,90	1,58	1,36	1,19	1,06	0,95
6,0	0,283	5,65	3,77	2,83	2,26	1,88	1,62	1,41	1,26	1,13
6,5	0,332	6,64	4,42	3,32	2,65	2,21	1,90	1,66	1,47	1,33
7,0	0,385	7,70	5,13	3,85	3,08	2,57	2,20	1,92	1,71	1,54
7,5	0,442	8,84	5,89	4,42	3,53	2,95	2,52	2,21	1,96	1,77
8,0	0,503	10,05	6,70	5,03	4,02	3,35	2,87	2,51	2,23	2,01
8,5	0,567	11,35	7,57	5,67	4,54	3,78	3,24	2,84	2,52	2,27
9,0	0,636	12,72	8,48	6,36	5,09	4,24	3,64	3,18	2,83	2,54
9,5	0,709	14,18	9,45	7,09	5,67	4,73	4,05	3,54	3,15	2,84
10,0	0,785	15,71	10,47	7,85	6,28	5,24	4,49	3,93	3,49	3,14
12,0	1,131	22,62	15,08	11,31	9,05	7,54	6,46	5,65	5,03	4,52
16,0	2,011	40,21	26,81	20,11	16,08	13,40	11,49	10,05	8,94	8,04

Sumber: Katalog Wire Mesh PT. Union Metal

Jika gelombang pada dek baja dipasang tegak lurus terhadap balok penopangnya, maka kuat nominal penghubung geser jenis paku harus direduksi dengan suatu faktor, r_s yang besarnya ditetapkan sebagai berikut:

Tabel 2. 8 Tinggi minimum balok non-prategang atau pelat satu arah atau plat solid arah non-prategang

Komponen Struktur	Tinggi minimum, h			
	Tertumpu Sederhana	Satu Ujung Menerus	Kedua Ujung menerus	Kantilever
Untuk balok non prategang yang tidak bertumpu atau melekat pada partisi atau konstruksi lain yang mungkin rusak				

	akibat keseluruhan batas jika 9.3.2 terpenuhi	lendutan pelat minimum hasil hitungan	yang h pada	besar, tidak boleh kurang dari 9.3.1.1, pada batas lendutan	ketebalan dari kecuali
Pelat solid	1/20	1/24	1/28	1/10	
Balok atau pelat rusuk satu- arah	1/16	1/18,5	1/21	1/8	

Sumber: SNI 2847-2019

Lendutan yang dihitung berdasarkan tabel di atas tidak boleh melebihi batasan berikut

Tabel 2. 9 Lendutan izin maksimum yang dihitung

Jenis komponen	Kondisi	Lendutan yang diperhitungkan	Batas lendutan
Atap datar	Tidak memikul atau tidak disatukan dengan elemen-elemen nonstruktural yang mungkin akan rusak akibat lendutan yang besar	Lendutan seketika akibat Lr dan R maksimum	L/180
		Lendutan seketika akibat L	L/360
Atap atau Lantai	Memikul atau disatukan dengan elemen elemen nonstruktural	Mungkin akan rusak akibat lendutan yang besar	Bagian dari lendutan total yang terjadi setelah pemasangan elemen nonstruktural, yaitu jumlah dari
		Tidak akan rusak akibat lendutan yang besar	lendutan jangka panjang akibat semua beban tetap dan lendutan seketika akibat penambahan beban hidup

Sumber: SNI 2847-2019

2.10.2. Lebar Efektif Balok Baja Komposit

Konsep lebar efektif sangat berguna dalam proses desain suatu komponen struktur (komposit) terutama ketika proses desain harus dilakukan terhadap suatu elemen yang mengalami distribusi tegangan yang tidak seragam. Besarnya lebar efektif dari suatu komponen struktur komposit dapat ditentukan sebagai berikut:

$$b_E \leq \frac{1}{8} \text{ bentang balok, jarak as ke as tumpuan}$$

$$b_E \leq \frac{1}{2} \text{ jarak ke sumbu dari balok yang berdekatan}$$

$$b_E \leq \text{jarak ke tepi slab (pelat)}$$

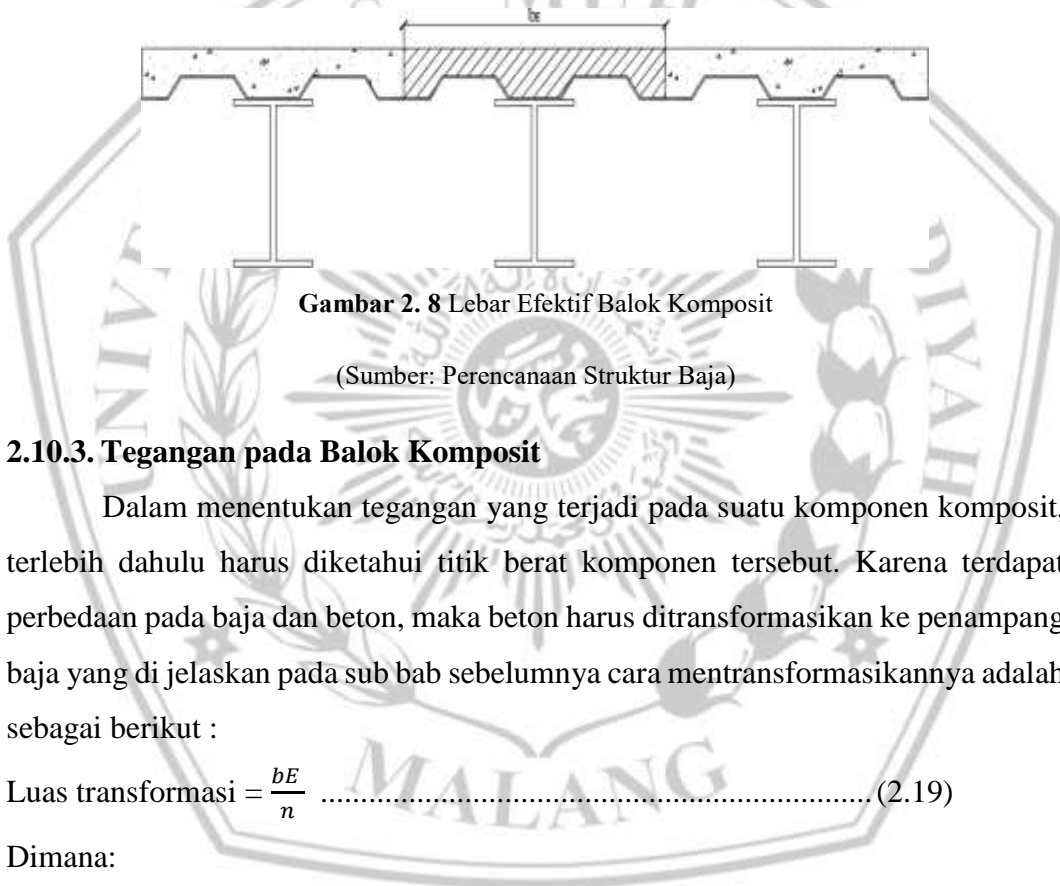

Gambar 2. 8 Lebar Efektif Balok Komposit

(Sumber: Perencanaan Struktur Baja)

2.10.3. Tegangan pada Balok Komposit

Dalam menentukan tegangan yang terjadi pada suatu komponen komposit, terlebih dahulu harus diketahui titik berat komponen tersebut. Karena terdapat perbedaan pada baja dan beton, maka beton harus ditransformasikan ke penampang baja yang di jelaskan pada sub bab sebelumnya cara mentransformasikannya adalah sebagai berikut :

$$\text{Luas transformasi} = \frac{bE}{n} \dots\dots\dots (2.19)$$

Dimana:

$$n \quad : \text{ rasio modular} = \frac{E_S}{E_C} \dots\dots\dots (2.19a)$$

E_S : modulus elastis baja (200000 MPa)

E_C : modulus elastis beton = $4700\sqrt{f'C}$ (MPa)

$f'C$: kuat tekan rencana pada usia 28 hari (MPa)

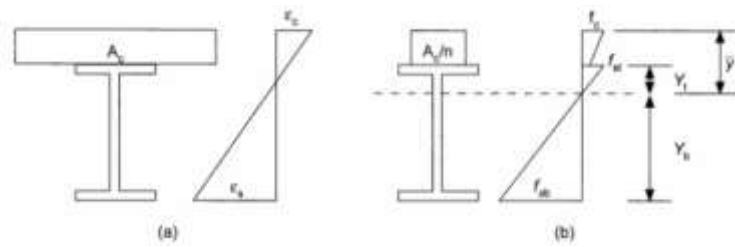

Gambar 2. 9 (a) Diagram Regangan Balok Komposit. (b) Diagram Tegangan Balok Komposit Setelah Transformasi (Perencanaan Struktur Baja dengan Metode LRFD, Agus Setiawan: 2008)

Setelah ditemukan luas transformasi, perlu dihitung momen inersia penampang, sehingga besarnya tegangan dapat diketahui, besarnya tegangan suatu penampang dapat ditentukan dengan:

$$F_{st} : \frac{M x y_t}{I} \dots\dots\dots (2.20a)$$

$$F_{sb} : \frac{M x y_b}{I} \dots\dots\dots (2.20b)$$

$$F_C : \frac{M x \bar{y}}{n x I} \dots\dots\dots (2.20c)$$

Dimana:

M : momen yang terjadi

I : momen inersia penampang

Yb : jarak titik berat penampang dengan tepi bawah penampang baja

y_t : jarak titik berat penampang dengan tepi atas penampang baja

\bar{y} : jarak titik berat penampang dengan tepi atas penampang beton

2.10.4. Kekuatan Lentur Nominal

2.10.4.1. Kekuatan Lentur Positif

Menurut SNI 1729 – 2020 ditentukan sebagai berikut: Kekuatan lentur nominal desain, Φb . M_n dari suatu komponen struktur komposit (untuk momen positif) dan kekuatan lentur positif yang diizinkan, M_n harus ditentukan untuk keadaan batas leleh sebagai berikut:

- Apabila $h/t_w \leq 3,76 \sqrt{E/F_y}$ (2.21a)

M_n harus ditentukan dari distribusi tegangan plastis pada penampang komposit untuk keadaan batas leleh (momen plastis). $\Phi b = 0.90$

- Apabila $h/t_w > 3,76 \sqrt{E/F_y}$ (2.21b)

Mn harus ditentukan dari superposisi tegangan elastis, dengan memperhitungkan efek penopangan, untuk keadaan batas leleh (momen leleh). Untuk menghitung momen plastis balok komposit dicari posisi sumbu netral plastis, yang tergantung proporsi C dan T. Dengan nilai resultan gaya tekan dan tarik sebagai berikut:

$$C = 0,85 \cdot f'c \cdot Ac \dots\dots\dots(2.22)$$

$$T = Fy \cdot As \dots\dots\dots(2.23)$$

Ada tiga kondisi distribusi tegangan plastis mungkin terjadi, yaitu sebagai berikut:

A. Jika $T \leq C$ sumbu netral plastis didalam pelat beton

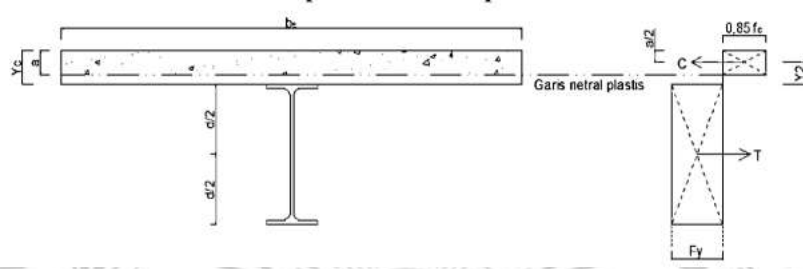

Gambar 2. 10 Distribusi Tegangan Plastis Kondisi a

Sumber: Struktur Baja Perilaku, Analisis dan Desain – AISC 2010, Wiryanto Dewobroto

Volume pelat betonnya relatif besar, sehingga ketika terjadi momen lentur positif profil baja mengalami leleh terlebih dahulu. Tinggi blok tegangan tekan pada pelat beton (a) dapat dihitung sebagai berikut.

$$a = \frac{As \cdot fy}{0,85 \cdot f'c \cdot be} \dots\dots\dots(2.24a)$$

Asumsi benar jika $a < tc$ jika pakai dek baja, atau $a < t$ pelat beton solid

$$Yc = hr + tc \dots\dots\dots(2.24b)$$

$$Y2 = Yc - 1/2 a \dots\dots\dots(2.24c)$$

$$Mn = Mp = Fy \cdot AS \cdot (Y2 + 1/2 d) \dots\dots\dots(2.24d)$$

B. Jika $T > C$ sumbu netral plastis di baja (pelat sayap)

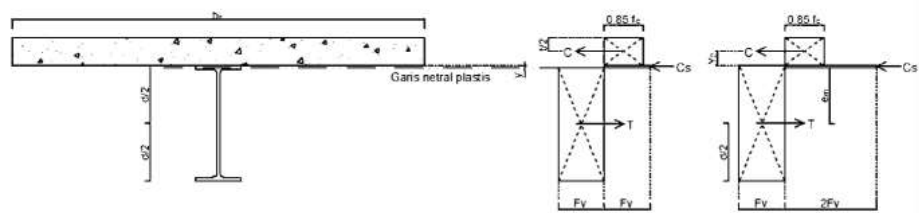

Gambar 2. 11 Distribusi Tegangan Plastis Kondisi b didalam pelat baja sayap

Sumber: Struktur Baja Perilaku, Analisis dan Desain – AISC 2010, Wiryanto Dewobroto

Kondisi ini terjadi jika luasan pelat beton relatif lebih kecil dibanding kopel tarik profil baja. Oleh sebab itu ketika terjadi momen positif maka profil baja juga masih mengalami desak. Itu terjadi jika $t_f > y > 0$ yang dihitung dengan rumusan berikut.

$$T = F_y \cdot A_S \dots\dots\dots (2.25a)$$

$$C = 0,85 \cdot f_c' \cdot b_E \cdot t_c \dots\dots\dots (2.25b)$$

$$Y = \frac{T-C}{b_f \cdot f_y} \leq t_f \dots\dots\dots (2.25c)$$

$$C_s = \frac{A_s \cdot F_y - c}{2} \dots\dots\dots (2.25d)$$

$$C_{sm} = 2 F_y \cdot y \dots\dots\dots (2.25e)$$

$$M_n = M_p = C_s (Y^2 + 1/2 d) + C_{sm} (d - y) 1/2 \dots\dots\dots (2.25f)$$

C. Jika $T > C$ sumbu netral plastis di baja (pelat badan)

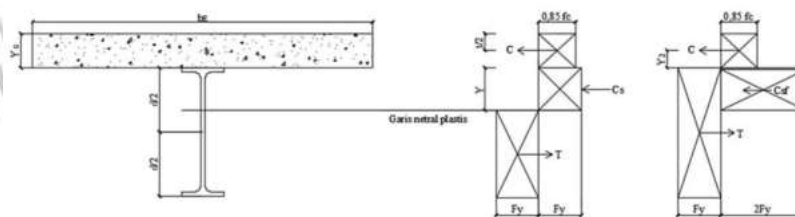

Gambar 2. 12 Distribusi Tegangan Plastis Kondisi c didalam Pelat Baja Badan

Sumber: Struktur Baja Perilaku, Analisis dan Desain – AISC 2010, Wiryanto Dewobroto

Jika $y > t_f$ maka kondisi ini yang mungkin terjadi. Luas pelat beton relatif lebih kecil dibanding luas profil baja. Untuk keseimbangan gaya, akibatnya bagian pelat badan dari profil baja juga masih mengalami tekan. Kondisi ini dapat terjadi jika $T - C - C_{sf} > 0$. Adapun nilai-nilainya dihitung sebagai berikut:

$$T = F_y \cdot A_S \dots\dots\dots (2.26a)$$

$$C = 0,85 \cdot f_c' \cdot bE \cdot t_c \dots\dots\dots(2.26b)$$

$$C_{sf} = b f_c \cdot t_f \cdot 2F_y \dots\dots\dots(2.26c)$$

$$Y = \frac{T-C-C_{sf}}{t_w \cdot f_y} \leq t_f \dots\dots\dots(2.26d)$$

$$C_{sw} = 2 F_y \cdot y \cdot t_w \dots\dots\dots(2.26e)$$

$$y_f = 1/2 \cdot (d - t_f) \dots\dots\dots(2.26f)$$

$$y_w = 1/2 \cdot (d + y) - t_f \dots\dots\dots(2.26g)$$

$$M_n = M_p = C (Y^2 + 1/2 d) + C_{sf} \cdot y_f + C_{sw} \cdot y_w \dots\dots\dots(2.26h)$$

2.10.4.2. Kuat Lentur Negatif

Menurut pasal I3.2a SNI 1729:2020 Kekuatan lentur negatif tersedia harus di tentukan untuk penampang baja sendiri menurut persyaratan Bab F. Alternatif, kekuatan lentur yang tersedia harus ditentukan dari distribusi tegangan plastis pada penampang komposit, untuk keadaan batas leleh (momen plastis), dimana $\phi_b = 0,90$ (DFBT) $\Omega_b=1,67$ (DKI) dengan memenuhi batasan sebagai berikut:

- Balok baja adalah penampang kompak dan di breising secara cukup menurut Bab F.
- Steel headed stud atau angkur kanal baja yang menyambungkan pelat balok baja pada daerah momen negatif.
- Tulangan pelat yang parallel pada balok baja, di lebar efektif pelat, diperhitungkan dengan tepat.

Tulangan yang diletakkan sejajar dengan sumbu longitudinal balok baja dan terletak pada pelat beton yang memiliki lebar efektif (bE) dapat digunakan sebagai bagian dari penampang komposit efektif. Hal ini dapat digunakan pada daerah momen positif maupun negatif. Namun pada daerah momen positif, tulangan hanya memberikan kontribusi yang sedikit. Hal yang sebaliknya terjadi pada pelat beton, di daerah momen negatif pelat beton berada dalam keadaan tarik, padahal beton tidak memiliki kemampuan yang cukup dalam menahan gaya tarik, sehingga pada daerah momen negatif pelat beton dapat diabaikan.

Jika tulangan yang dipasang pada pelat beton hendak diperhitungkan kontribusinya pada penampang komposit, maka gaya yang timbul pada tulangan

harus ditransfer oleh penghubung geser. Kuat nominal yang timbul pada tulangan dapat dihitung sebesar:

$$T_{sr} = A_{sr} \times F_{ysr} \dots\dots\dots(2.27a)$$

Gaya tekan maksimum dari profil baja adalah:

$$C_{maks} = A_s \times F_y \dots\dots\dots(2.27b)$$

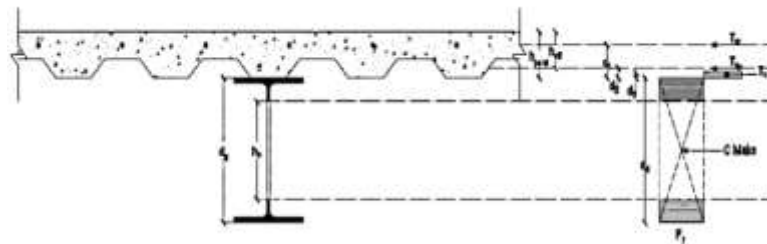

Gambar 2. 13 Distribusi Tegangan Akibat Momen Negatif

Karena $C_{maks} > T_{sr}$, maka sumbu netral plastis akan jatuh pada profil baja dan kesetimbangan gaya dapat dihitung sebagai berikut:

$$T_{sr} + T_s = C_{maks} - T_s \dots\dots\dots(2.27c)$$

$$2T_s = C_{maks} - T_{sr} \dots\dots\dots(2.27d)$$

$$T_s = \frac{C_{maks} - T_{sr}}{2} \dots\dots\dots(2.27e)$$

Gaya pada sayap, $T_f = b_f \cdot t_f \cdot F_y$

Gaya pada badan, $T_w = T_s - T_f$

Jarak sumbu netral dari tepi bawah flens adalah:

$$a_w = \frac{T_w}{F_y \cdot t_w} \dots\dots\dots(2.27f)$$

Menentukan jarak gaya yang bekerja dari centroid:

$$d_1 = Y_c - \frac{tc}{2}$$

$$d_2 = \frac{hr}{2}$$

$$d_3 = \frac{aw}{2}$$

$$d_4 = \frac{dg}{2}$$

$$M_n = T_{sr} (d_1 + d_4) + T_{sp} (d_2 \times d_4) + T_s (d_4 - d_3) \dots\dots\dots(2.27g)$$

2.10.4.3. Kekuatan geser Nominal

Pada SNI 1729:2020 pasal G2, untuk memperhitungkan kuat geser nominal dapat ditentukan dengan persamaan dibawah ini.

Apabila $h/tw > 2,24 \sqrt{E/Fy}$ (2.27h)

$Vn = 0,6 Fy \times Aw \times CvI$ (2.27i)

Keterangan:

Vn = Kuat geser nominal (N)

ϕ_V = faktor tahanan untuk geser (0,90)

Aw = Luas badan (mm^2)

$CvI = 1,0$

2.10.4.4. Penghubung Geser Angkur Baja Stad Berkepala

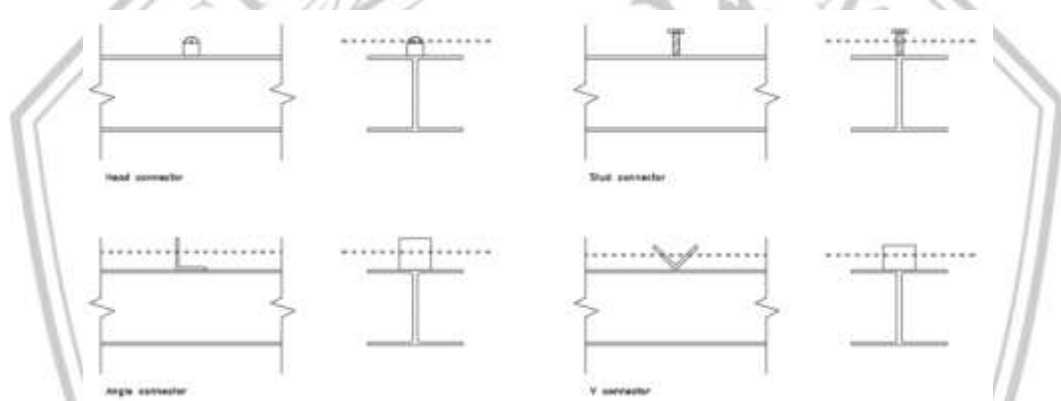

Gambar 2. 14 Macam-macam penghubung geser (Sumber: Solmon, 1995)

Pemakaian balok komposit akan menimbulkan gaya geser pada plat beton dan balok baja. Agar penampang komposit bekerja secara kongkrit, untuk mengatasi gaya geser horizontal yang terjadi tersebut maka pada balok komposit perlu dipasang penghubung geser. Penghubung geser yang umumnya dipakai adalah jenis stud dan kanal.

Kekuatan geser nominal satu angkur steel headed stud yang ditanamkan pada suatu plat beton solid atau pada suatu plat komposit dengan dek harus ditentukan sebagai berikut :

$Qn = 0,5 A_{sa} \cdot \sqrt{Fc' Ec} \leq Rg \cdot Rp \cdot A_{sa} \cdot Fu$ (2.28a)

Keterangan :

Asa : luas penampang dari angkur steel headed stud (mm²)

EC : modulus elastisitas beton $Wc^{1,5}\sqrt{Fc'}$ Ksi ($0,043Wc^{1,5}\sqrt{Fc'}$)

Fu : kekuatan Tarik minimum yang diisyaratkan dari suatu angkur steel headed stud (Mpa)

Tabel 2. 10 Nilai Rg dan Rp

Kondisi	R _g	R _p
Dak di dorientasikan paralel terhadap profil baja		
$\frac{Wr}{hr} \geq 1,5$	1,0	0,75
$\frac{Wr}{hr} < 1,5$	0,85	0,75
Dak diorientasikan tegak lurus terhadap profil baja Jumlah angkur baja stad berkepala yang memiliki rusuk dak yang sama		
1	1,0	0,6
2	0,85	0,6
3 atau lebih	0,7	0,6
Keterangan :		
W_r = Tinggi rusuk nominal (mm)		
h_r = Lebar rata-rata rusuk (mm)		

Sumber : SNI 1729-2020

Kekuatan geser nominal satu angkur kanal gilaspanas yang ditanam pada slab beton solid harus ditentukan sebagai berikut:

$$Q_n = 0,3 (t_f + 0,5t_w) \cdot l_a \cdot \sqrt{F_c' E_c} \dots\dots\dots(2.28b)$$

Dengan:

l_a = panjang angkur kanal, in. (mm)

t_f = tebal sayap angkur kanal, in. (mm)

t_w = tebal badan angkur kanal, in. (mm)

Kekuatan dari angkur kanal harus dikembangkan dengan pengelasan kanal ke sayap balok untuk suatu gaya yang sama dengan Q_n , dengan memperhitungkan eksentrisitas pada konektor. Jumlah angkur baja yang diperlukan dapat dihitung dengan rumus berikut:

$$V' = F_y \times A_s \dots\dots\dots(2.29a)$$

$$N = \frac{V}{Q_n} \dots\dots\dots(2.29b)$$

keterangan:

N = jumlah angkur konektor yang dibutuhkan

V' = gaya geser horizontal

Q_n = kuat geser nominal satu buah angkur konektor

2.10.4.5. Lendutan

Lendutan ditinjau akibat pengaruh beban mati dan beban hidup

1. Akibat beban merata

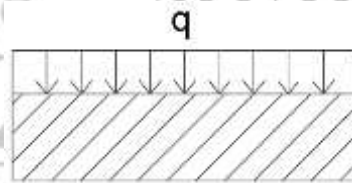

Gambar 2. 15 Balok Statis Tak Tentu Dengan Beban Merata

Lendutan akibat pengaruh beban merata

$$\Delta_{\max} = \frac{(DL) \cdot l^4}{384 \cdot EI} \dots \dots \dots (2.30a)$$

$$\Delta_x = \frac{(DL) \cdot l^2}{24 \cdot EI} (l - x)^2 \dots \dots \dots (2.30b)$$

2. Akibat beban merata dan beban terpusat ditengah

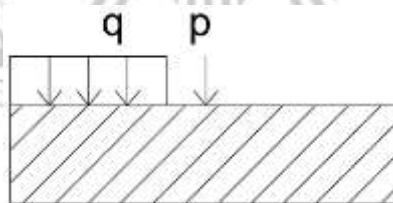

Gambar 2. 16 Balok Statis Tak Tentu Dengan Beban Merata dan Terpusat

Lendutan akibat pengaruh beban merata dan beban terpusat

$$\Delta_{\max} = \frac{Pl^3}{192 \cdot EI} \dots \dots \dots (2.30c)$$

$$\Delta_x (x < \frac{l}{2}) = \frac{Px^3}{48 \cdot EI} (3l - 4x) \dots \dots \dots (2.30d)$$

3. Akibat beban merata diujung balok kantilever

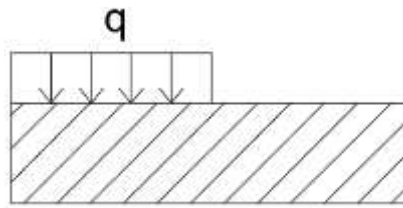

Gambar 2. 17 Balok Statis Tak Tentu Dengan Beban Merata

$$\Delta \max = \frac{wl^4}{8.EI} \quad (2.27e)$$

$$\Delta x = \frac{w}{24.EI} (x^4 - 4l^3x + 3L^3) \dots\dots\dots(2.30f)$$

4. Akibat beban terpusat diujung balok kantilever



Gambar 2. 18 Balok Statis Tak Tentu Dengan Beban Terpusatdi Ujung Balok Kantilever

$$\Delta \max = \frac{pl^3}{3EI} \dots\dots\dots(2.30g)$$

$$\Delta x = \frac{p}{6EI} (2l^3 - 3l^2x - Tx^3) \dots\dots\dots(2.30h)$$

2.10.5. Perencanaan Batang Tarik

Material baja mempunyai kemampuan sama dalam memikul gaya tarik atau gaya tekan. Mutu bahannya juga relatif tinggi, sehingga dimensi struktur cenderung langsing. Untuk struktur seperti itu, pemakaian material baja hanya efisien untuk batang tarik. Batang tarik banyak dijumpai dalam banyak struktur baja, seperti struktur – struktur jembatan, rangka atap, menara transmisi, ikatan angin dan lain sebagainya. Batang ini dapat terdiri dari profil tunggal ataupun profil – profil tersusun.

2.10.5.1. Batas Kelangsingan

Karena mutu material baja relatif tinggi, dimensi batang tariknya bisa sangat langsing. Secara teoritis, kondisi kelangsingan hanya diperhitungkan untuk elemen tekan, untuk mengantisipasi tekuk. Batang tarik secara teoritis tidak mengalami

tekuk, oleh karena itu batang tarik tidak dibatasi kelangsingannya, hanya disarankan $L/r \leq 300$ sesuai SNI 1729-2020. Saran didasarkan pengalaman praktis segi ekonomis, kemudahan pembuatan, dan resiko rusak yang kecil selama konstruksi. Selain itu, elemen yang sangat langsing biasanya cenderung bergoyang atau bergetar, dan itu membuat tidak nyaman bagi penghuninya.

2.10.5.2. Kekuatan Tarik

Kuat tarik rencana $\Phi_t P_n$, dengan Φ_t sebagai faktor ketahanan tarik dan P_n sebagai kuat aksi nominal, adalah nilai terkecil dari dua tinjauan batas keruntuhan yang terjadi pada penampang utuh dan penampang berlubang (tempat sambungan). Kuat tarik penampang utuh terhadap keruntuhan leleh (*yield*):

a. Untuk leleh Tarik pada penampang bruto:

$$P_n = F_y A_g \dots\dots\dots (2.31a)$$

$\Phi_t = 0,9$ terhadap keruntuhan leleh

b. Untuk keruntuhan Tarik pada penampang neto:

$$P_n = F_u A_e \dots\dots\dots (2.31b)$$

$\Phi_t = 0,75$ terhadap keruntuhan fraktur

dimana:

A_g = luas penampang bruto, mm²

A_e = luas neto efektif, mm²

Kuat tarik penampang berlubang (ditempat sambungan) akan memanfaatkan perilaku strain-hardening (peningkatan tegangan) pada kondisi regangan inelastis yang dipicu oleh lonjakan tegangan terkonsentrasi di sekitar lubang.

$$P_n = F_u A_e = F_u \cdot A_n \cdot U \dots\dots\dots (2.31c)$$

dimana:

$\Phi_t = 0,75$ terhadap keruntuhan fraktur

A_n = luas penampang bersih (netto)

A_e = luas penampang efektif

U = faktor *shear lag*

Nilai F_y dan F_u tergantung dari mutu material, yaitu kuat leleh dan kuat tarik minimum (kuat batas) dari bahannya. Keruntuhan leleh (*yield*) tingkat daktilitasnya lebih tinggi dari keruntuhan fraktur, oleh sebab itu maka faktor ketahanan tarik (ϕ_t) antara keduanya berbeda. Faktor keamanan untuk fraktur tentunya lebih tinggi.

2.10.6. Perencanaan Batang Tekan

Batang tekan ditujukan untuk komponen struktur yang memikul beban tekan sentris tepat pada titik berat penampang, atau kolom dengan gaya aksial saja. Namun pada umumnya, terdapat eksentrisitas oleh ketidaklurusan batang, atau oleh ketidaktepatan pembebanan, juga kekangan dari tumpuannya yang menimbulkan momen.

2.10.6.1. Parameter Batang Tekan

Parameter material, F_y dan F_u akan menentukan kuat batang tarik, tetapi pada batang tekan hanya F_y yang penting, F_u tidak pernah tercapai. Selain material, maka batang tekan juga dipengaruhi oleh parameter lain, yaitu konfigurasi bentuk fisik atau geometri.

Parameter geometri terdiri dari luas penampang (A), pengaruh bentuk penampang terhadap kekakuan lentur (I_{min}), panjang batang dan kondisi pertambahan atau tumpuan, yang diwakili oleh panjang efektif (KL). Ketiganya dapat diringkas lagi menjadi satu parameter tunggal, yaitu rasio kelangsingan batang (KL/r_{min}), dimana $r_{min} = \sqrt{\frac{I_{min}}{A}}$ adalah radius girasi pada arah tekuk. Secara visual, tekuk dapat dibedakan menjadi dua, yaitu

- tekuk lokal pada elemen penampang, dan
- tekuk global pada batang secara menyeluruh.

2.10.6.2. Kuat Tekan Nominal

Tekuk global ditentukan oleh kelangsingan elemen penampang dan bentuknya. Ada tiga perilaku tekuk, yaitu (1) tekuk lentur; (2) tekuk torsi dan (3) tekuk lentur-torsi. Adapun tekuk global atau lokal tergantung klasifikasi penampang, jika penampangnya tidak-langsing maka tidak terjadi tekuk lokal, dan

sebaliknya penampang langsing berisiko tekuk lokal terlebih dahulu. Karena tekuk terjadi pada kondisi elastis, sebelum leleh maka agar efisien perlu dipilih penampang tidak langsing.

A. Tekuk Lentur

Tekuk lentur yang dimaksud adalah fenomena tekuk global pada penampang dengan klasifikasi elemen tidak langsing. Beban kritis yang menyebabkan tekuk tersebut telah dirumuskan oleh Euler. Sampai saat ini rumus tersebut tetap dijadikan dasar menentukan kuat nominal batang tekan (P_n). Agar berkesesuaian dengan cara perencanaan batang tarik, maka luas penampang utuh atau gross (A_g) dijadikan konstanta tetap, adapun variabelnya adalah tegangan kritis (F_{cr}), yang dituliskan dalam format berikut.

$$P_n = F_{cr} A_g \quad \dots\dots\dots (2.32a)$$

Tegangan kritis, F_{cr} dihitung berdasarkan syarat berikut, jika:

$$\frac{L_c}{r} \leq 4,71 \sqrt{\frac{E}{F_y}} \text{ atau } \frac{F_y}{F_e} \leq 2,25 \text{ tekuk inelastis, maka:}$$

$$F_{cr} = (0,658 \frac{F_y}{F_e}) \cdot F_y \quad \dots\dots\dots (2.32b)$$

$$\frac{L_c}{r} > 4,71 \sqrt{\frac{E}{F_y}} \text{ atau } \frac{F_y}{F_e} > 2,25 \text{ tekuk elastis, maka:}$$

$$F_{cr} = 0,877 \cdot F_e \quad \dots\dots\dots (2.32c)$$

dengan

P_n = Kuat tekan nominal pada kondisi tekuk lentur (N)

ϕ_c = Faktor reduksi kuat tekan (0,90)

A_g = luas penampang melintang bruto komponen struktur, in.2 (mm²)

E = modulus elastisitas baja = 29.000 ksi (200.000 MPa)

F_e = tegangan tekuk elastis (MPa)

dimana F_e = tegangan tekuk Euler (elastis), yaitu:

$$F_e = \frac{\pi^2 E}{(\frac{L_c}{r})^2} \quad \dots\dots\dots (2.32d)$$

Dimana,

F_y = tegangan leleh minimum terspesifikasi untuk tipe baja yang digunakan, ksi (MPa)

r = radius girasi, in. (mm)

B. Tekuk Torsi dan Tekuk Lentur Torsi

Fenomena tekuk, selain lentur ada lagi yaitu puntir (tekuk torsi), atau gabungan keduanya yaitu tekuk lentur-torsi. Biasa terjadi pada penampang dengan kekakuan torsi yang relatif kecil, atau pusat geser dan pusat beratnya tidak berhimpit. Kapasitas tekan nominal penampang kolom tidak-langsing terhadap tekuk torsi dan lentur-torsi adalah sebagai berikut.

$$P_n = F_{cr} A_g \dots\dots\dots(2.33a)$$

Tegangan Kritis, F_{cr} dihitung berdasarkan syarat berikut, jika:

Penampang siku ganda atau tee

$$F_e \left(\frac{F_{ey} + F_{ez}}{2H} \right) \cdot \left[1 - \sqrt{1 - \frac{4F_{ey}F_{ez}H}{(F_{ey}F_{ez})^2}} \right] \dots\dots\dots(2.33b)$$

Untuk penampang yang lain, F_{cr} tetap dengan rumus tekuk lentur, tetapi tegangan tekuk elastis F_e dihitung dengan memasukkan pengaruh kekakuan torsi batangnya sebagai berikut:

a. Profil dengan sumbu simetri tunggal, maka:

$$F_e \left(\frac{F_{ey} + F_{ez}}{2H} \right) \cdot \left[1 - \sqrt{1 - \frac{4F_{ey}F_{ez}H}{(F_{ey}F_{ez})^2}} \right] \dots\dots\dots(2.33c)$$

b. Profil dengan sumbu simetri tunggal, maka:

$$F_e \left(\frac{\pi^2 ECW}{(K_2 L)^2} + GJ \right) + \frac{1}{I_x + I_y} \dots\dots\dots(2.33d)$$

Dimana,

G = Modulus elastisitas geser baja = 11.200 ksi (77.200 MPa)

H = konstanta lentur

J = konstanta torsi, in.4 (mm^4)

I_x, I_y = momen inersia terhadap sumbu utama x dan y, in.4 (mm^4)

2.10.7. Panjang Efektif Kolom

Panjang efektif (L_c) adalah nilai kekakuan sebuah batang tekan dalam perencanaan struktur. Panjang efektif digunakan untuk menghitung kelangsingan sebuah struktur. Dalam merencanakan panjang efektif dapat diperoleh berdasarkan pedoman SNI 1729:2020 pasal E2 yaitu :

$$L_c = K \times L \dots\dots\dots (2.34)$$

Keterangan :

L_c = Panjang efektif batang tekan (mm)

L = Panjang batang tekan (mm)

K = Faktor panjang efektif (lihat Gambar 2.5)

Nilai kelangsingan ($\frac{L_c}{r}$) dibatasi yaitu tidak lebih dari 200. Hal ini sesuai dengan pedoman pada SNI 1729-2020 pasal E2. Adapun persamaan dapat dituliskan sebagai berikut :

$$\frac{L_c}{r} \leq 200 \dots\dots\dots (2.35a)$$

$$r = \sqrt{\frac{I}{A}} \dots\dots\dots (2.35b)$$

Kondisi ideal tumpuan tidak mudah dievaluasi di lapangan, untuk itu rekomendasinya nilai K diperbesar. Meskipun akurat, tetapi implementasi tidak mudah, diperlukan proses penyederhanaan dari struktur real yang kompleks terlebih dahulu. Dalam hal ini cukup diklasifikasikan menjadi dua kategori dengan nilai K yang berbeda, yaitu:

- a. Rangka tidak bergoyang: $0,5 \leq K \leq 1,0$
- b. Rangka bergoyang: $1,0 \leq K \leq \infty$

	(a)	(b)	(c)	(d)	(e)	(f)
Beban tekuk kolom diperlihatkan sebagai garis putus-putus						
Nilai K teoritis	0,50	0,70	1,00	1,00	2,00	2,00
Rekomendasi nilai K untuk desain jika kondisi ideal kurang tercapai	0,65	0,80	1,20	1,00	2,10	2,00
Notasi kondisi ujung						

Gambar 2. 19 Nilai K untuk kolom dengan ujung-ujung yang ideal

Adapun persamaan untuk memperoleh nilai G_A dan G_B sebagai berikut:

$$G_{AX} = \frac{\sum(\frac{I}{L})_{kolom}}{\sum(\frac{I}{L})_{balok}} \dots\dots\dots (2.36)$$

Keterangan :

G_A = perbandingan antara kekuan kolom terhadap kekakuan balok (ujung atas kolom)

G_B = perbandingan antara kekuan kolom terhadap kekakuan balok (ujung bawah kolom)

I = momen inersia kolom atau balok (mm^4)

L = panjang kolom atau balok (mm)

Berdasarkan SNI 1729-2020 Pasal E7 Nilai A_e dapat diperoleh dengan mengurangi luas bruto (A_g) dengan luas setiap elemen langsing yang ditentukan sebagai $(b - b_e) t$.

$$\lambda \leq \lambda_r = \sqrt{\frac{F_y}{F_{cr}}} \dots\dots\dots(2.36a)$$

$$\lambda = \frac{h}{tw} \dots\dots\dots(2.36b)$$

$$\lambda_r = 5,70 \sqrt{\frac{E}{F_y}} \dots\dots\dots(2.36c)$$

2.10.8. Perencanaan (Balok-Kolom)

Batang baja terhadap gaya aksial saja (tarik atau tekan) hanya cocok untuk perencanaan struktur rangka batang (truss) dibebani pada titik buhul, dan berat sendirinya relatif kecil dibanding beban yang dipikul. Sedangkan batang baja dengan momen lentur hanya cocok untuk struktur balok, yang besar momen lenturnya lebih dominan dibanding gaya geser yang terjadi. Struktur yang elemen batangnya menerima kombinasi gaya aksial dan momen sekaligus harus direncanakan dengan perhitungan batang portal (balok-kolom). Pada dasarnya perencanaan batang portal ditinjau terhadap kuat tekan dan juga kuat lenturnya. Dari tinjauan kuat tekan akibat gaya aksial dan kuat lentur akibat gaya lentur nantinya dihubungkan dengan persamaan interaksi antara kuat tekan dan kuat lentur sebagai berikut:

a. Jika $\frac{Pr}{P_c} \geq 0,2$, maka: $\frac{Pr}{P_c} + \frac{8}{9} \left(\frac{Mr_x}{M_{cx}} + \frac{Mr_y}{M_{cy}} \right) \leq 1,0 \dots\dots\dots(2.37a)$

b. Jika $\frac{Pr}{P_c} < 0,2$, Maka: $\frac{Pr}{2P_c} + \left(\frac{Mr_x}{M_{cx}} + \frac{Mr_y}{M_{cy}} \right) \leq 1,0 \dots\dots\dots(2.37b)$

Berdasarkan SNI 1729-2020

P_r = kekuatan aksial perlu, ditentukan sesuai dengan Bab C, dengan menggunakan kombinasi beban DFBT atau DKI, kips (N)

P_c = kekuatan aksial tersedia, ditentukan sesuai dengan Bab E, kips (N)

M_r = kekuatan lentur perlu, ditentukan sesuai dengan Bab C, menggunakan kombinasi beban DFBT atau DKI, kip-in. (N-mm)

M_c = kekuatan lentur tersedia, ditentukan sesuai dengan Bab F, kip-in. (N-mm)

x = indeks sehubungan dengan lentur sumbu mayor

y = indeks sehubungan dengan lentur sumbu minor

2.10.9. Sambungan

Sambungan dapat dinyatakan sebagai komponen fisik yang secara mekanis mengikat elemen struktur dan terkonsentrasi pada lokasi pengikatan terjadi. Hal ini penting dalam meneruskan gaya momen dari elemen struktur ke elemen pendukung. Sendi didefinisikan sebagai penghubung dan zona interaksi antara anggota terhubung dan panel zona dari web kolom. Sambungan untuk struktur baja hot – rolled dibagi menjadi sambungan baut dan sambungan las. Sementara untuk baja cold – formed, ada sembilan jenis sendi yang umum digunakan, yaitu baut, self – tapping screws, pin, pengelasan ditempat, puddle welding, clinching, self – piercing rivets, dan paku. Terdapat tiga jenis sambungan, yaitu sambungan kaku, sambungan semi kaku, dan sambungan sendi.

- 1) Sambungan kaku/rigid connection, adalah sambungan yang tidak memiliki kekakuan yang cukup untuk mempertahankan sudut – sudut diantara komponen – komponen struktur yang akan disambung.
- 2) Sambungan semi kaku/semi rigid connection, adalah sambungan yang tidak memiliki kekakuan yang cukup untuk mempertahankan sudut – sudut diantara komponen – komponen struktur yang disambung, namun harus dianggap memiliki kapasitas yang cukup untuk memberikan kekangan yang dapat diukur terhadap perubahan sudut – sudut tersebut.
- 3) Sambungan sendi/simple connection, adalah sambungan yang pada kedua ujung komponen struktur dianggap bebas momen. Sambungan sendi harus

dapat berubah bentuk agar dapat memberikan rotasi yang diperlukan pada sambungan. Sambungan tidak boleh mengakibatkan momen lentur terhadap komponen struktur yang disambung.

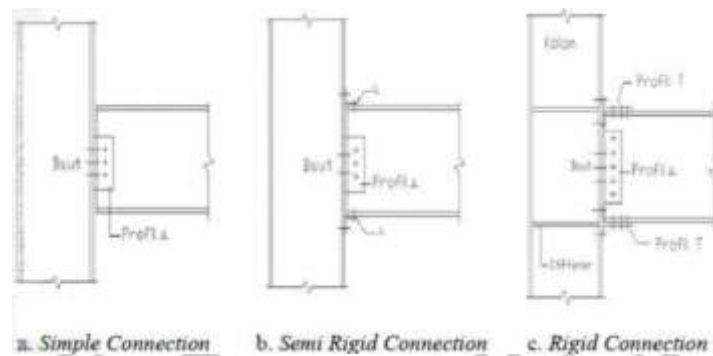

Gambar 2. 20 Sambungan Pada Baja

2.10.10.1. Sambungan Baut

Terdapat 3 macam sambungan pada konstruksi baja, yaitu: sambungan baut, sambungan las, dan sambungan paku keeling (rivet). Namun yang sering digunakan di lapangan ialah 2 sambungan awal. Dua konsep utama telah muncul dalam menyediakan respon daktilitas yang tinggi dan kinerja yang andal yakni, memperkuat sambungan dan atau memperlemah framing balok ke kolom, dengan tujuan menghindari kerusakan kolom. Sambungan sangat penting diperhatikan karena perannya sebagai titik tumpu dari beban yang diterima Gedung.

Penggunaan baut pada struktur baja dapat mempercepat proses pelaksanaan dan tidak memerlukan kemampuan tinggi bagi pekerja dibanding dalam sambungan rivet dan las. Hal ini menyebabkan struktur baja dengan sambungan baut lebih ekonomis. (Sulistiyo, 2019)

1. Dasar Perencanaan Baut

Salah satu yang membedakan struktur baja dengan yang lainnya terletak pada perencanaan sambungannya. Salah satu sambungan pada struktur baja yang digunakan adalah sambungan baut. Meskipun sambungan baut saat ini sudah banyak banyak digunakan. Tetapi harus tetap diperhatikan kelebihan dan kegagalan yang dimiliki sambungan baut. Adapun kelebihan yang dimiliki sambungan baut antara lain (Yudha Lesmana, 2021) :

- Pemasangannya lebih mudah, cepat dan tidak diperlukan keahlian khusus untuk

pemasangannya

- Jika dibandingkan dengan sambungan las, untuk upah pekerja harganya lebih ekonomis
 - Harga peralatan untuk pemasangan sambungan baut relatif lebih murah
- Dengan berpedoman pada SNI 1729:2020 tabel J3.2, kuat nominal pengencang baut pada bagian ulir adalah sebagai berikut :

Tabel 2. 11 Tipe-tipe Baut

Deskripsi Pengencang	Kekuatan Tarik	Kekuatan Geser
	Nominal, Fnt (Mpa)	Nominal, Fnv (Mpa)
Baut A307	310	186
Baut A325 (ulir berada di bidang geser)	620	372
Baut A325 (ulir berada di luar dibidang geser)	620	469
Baut A490 (ulir berada di bidang geser)	780	469

Sumber: SNI 1729-2020

2. Tahanan Nominal Baut

Berdasarkan SNI 1729-2020 untuk baut yang memikul beban terfaktor R_u , harus memenuhi persyaratan;

$$R_u \leq \phi R_n \quad \dots\dots\dots(2.39a)$$

Dengan R_n adalah tahanan nominal baut dan ϕ adalah faktor reduksi sebesar 0,75. Besarnya R_n berbeda untuk masing – masing jenis baut

3. Kekuatan Tarik dan Geser Baut

Kekuatan tarik atau geser desain, ϕR_n , dan kekuatan tarik atau geser izin, R_n / Ω , pada baut yang dikencangkan pas atau baut kekuatan tinggi pratarik atau bagian berulir harus ditentukan sesuai dengan keadaan batas keruntuhan tarik dan keruntuhan geser sebagai berikut:

$$R_n = F_n \cdot A_b \quad \dots\dots\dots(2.39b)$$

Dengan

A_b : luas tubuh baut tidak berulir nominal atau bagian berulir (mm^2)

F_n : tegangan tarik nominal, F_{nt} atau tegangan geser, F_{nw} ksi (Mpa)

4. Kuat Geser Blok

Analisa geser blok (*block shear*) dilakukan agar pada bagian lubang baut tidak mengalami geser sehingga terjadi kegagalan. *Block shear* sangat dipengaruhi oleh posisi dan jarak antar baut. Jika dibandingkan dengan mekanisme tumpu yang jumlah bautnya relatif sedikit, maka kebalikannya untuk sambungan ini yaitu jumlah baut yang dipakai relatif banyak. Dengan penempatan baut secara berkelompok, maka saat terjadi keruntuhan blok dapat berakibat pada satu kelompok. Berikut adalah persamaan untuk kekuatan desain pada saat keadaan batas keruntuhan *block shear* berdasarkan SNI 1729:2020 :

$$R_n = (0,60 F_u \times A_{nt}) + (U_{bs} \times F_u \times A_{nt}) \leq (0,60 \times F_v \times A_{gv}) + (U_{bs} \times F_u \times A_{nt})$$

Keterangan :

$U_{bs} = 1,0$ jika tegangan tarik tidak seragam

$= 0,5$ jika tegangan yang mengalami geser

A = Luasan neton yang mengalami geser

$\Phi = 0,75$

5. Kuat Tumpu Baut

Kuat tumpu pelat sambungan memperhitungkan pengaruh deformasi. Jika besarnya itu akan mempengaruhi fungsi struktur sehingga kekuatannya perlu dibatasi maka dapat dipakai rumusan berikut dengan mengambil nilai yang terkecil.

$$R_n = 1,2 \cdot l_c \cdot t \cdot F_u \leq 2,4 \cdot d \cdot t \cdot F_u \dots\dots\dots(2.40b)$$

Selanjutnya jika terjadi deformasi pada sambungan dianggap tidak mempengaruhi fungsi maka kuat tumpu dapat ditingkatkan yaitu nilai terkecil persamaan berikut:

$$R_n = 1,5 \cdot l_c \cdot t \cdot F_u \leq 3,0 \cdot d \cdot t \cdot F_u \dots\dots\dots(2.40c)$$

dimana:

l_c = jarak bersih (mm) searah gaya, dihitung dari tepi lubang ke tepi pelat terluar (untuk baut pinggir) atau jarak bersih antar tepi lubang (untuk baut dalam)

F_u = kuat tarik minimum baja pelat yang ditinjau (MPa) Untuk kuat tumpu dengan lubang baut tipe slot panjang yang arah slotnya tegak lurus arah gaya, maka kekuatannya berkurang dan dapat dihitung sebagai berikut:

$$R_n = 1,0 \cdot l_c \cdot t \cdot F_u \leq 2,0 \cdot d \cdot t \cdot F_u \dots\dots\dots(2.40d)$$

6. Perhitungan Jarak Antar Baut

Dalam pemasangan baut harus diperhatikan jarak antara baut satu dengan yang lainnya. Hal ini agar baut dapat memikul beban sesuai dengan kekuatannya dan mempermudah saat pemasangan. Pedoman untuk menentukan jarak antar baut menggunakan SNI 1729:2020. Adapun penjelasan tersebut adalah:

- Spasi minimum Dengan berpedoman pada SNI 1729:2020 pasal J3.3, jarak as ke as antar lubang baut tidak boleh kurang dari $2 \frac{2}{3}$ kali diameter nominal (d) dan jarak bersih antar lubang baut tidak boleh kurang dari d . Pada saat dilapangan, jarak $2 \frac{2}{3}$ lebih sering dibulatkan mendai 3. Sehingga untuk jarak as ke as dapat digunakan $S \geq 3d$.
- Jarak tepi minimum Jarak pusat lubang baut ke tepi sambungan tidak bisa kurang dari nilai yang sudah ditetapkan pada SNI 1729:2020 tabel J3.3 dan J3.3M. Hal ini agar posisi baut tidak terlalu dekat dengan tepi yang bisa menyebabkan sobek pada profil baja.
- Spasi maksimum Berdasarkan SNI 1729:2020 pasal J3.5, jarak maksimum dari pusat lubang baut ke tepi yang terdekat pada bagian yang tersambung harus 12 kali ketebalan dari bagian yang disambung, namun tidak boleh lebih dari 150 mm

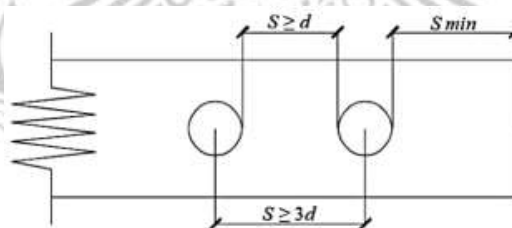

Gambar 2. 21 Jarak Antar Baut

2.10.10.2. Sambungan Las

Suatu proses penyambungan bahan logam yang menghasilkan peleburan bahan dengan dipanaskan hingga suhu yang tepat dengan atau tanpa pemberian tekanan dan dengan atau tanpa pemakaian bahan pengisi

1. Jenis Sambungan Las

Las tumpul, las ini digunakan untuk menyambung batang – batang sebidang, karena las ini harus menyalurkan secara penuh beban yang bekerja, maka

las ini haruslah memiliki kekuatan yang sama dengan bidang yang disambung. Las sudut, tipe las ini paling banyak ditemui dibandingkan jenis las yang lain, 80% sambungan las menggunakan las sudut karena tidak memerlukan presisi dalam pengerjaannya. Las baji dan pasak, jenis las ini biasanya digunakan bersama – sama dengan las sudut, manfaat utamanya adalah menyambungkan gata geser pada sambungan lewatan bila ukuran panjang las sudut.

2. Tahanan Nominal

Persyaratan keamanan suatu struktur dalam hal ini adalah terpenuhinya persamaan: $\phi R_{nw} \geq Ru$ (2.41)

Kuat rencana per satuan panjang las sudut, ditentukan sebagai berikut :

$$\phi R_{nw} = 0,75 \cdot t_e (0,6 \cdot f_{uw}) \text{ (las)}$$

$$\phi R_{nw} = 0,75 \cdot t_e (0,6 \cdot f_u) \text{ (bahan dasar)}$$

Dimana : ϕ = faktor ketahanan

R_{nw} = tahanan nominal per satuan panjang las

Ru = beban terfaktor per satuan panjang las

2.10.10.3. Sambungan *End-Plate*

Suatu Struktur baja tidak terlepas dari elemen-elemen seperti balok dan kolom yang harus disambung. Sambungan merupakan bagian terlemah dari struktur baja. Kegagalan struktur baja dapat terjadi pada sambungan ataupun komponen penyambung. Sambungan baut tipe tarik memiliki jumlah baut yang relative sedikit, dan ada tambahan pelat khusus di las pada ujungnya sehingga sering disebut sebagai sambungan end-plate. Jika terpasang komponen sambungan saling menempel rapat dengan lawan sambungannya, yang bisa berupa end-plate juga, atau pelat sayap profil kolom. Aplikasi sambungan end-plate dapat dipasang untuk balok-balok atau portal kolom-balok (Hayati, 2017).

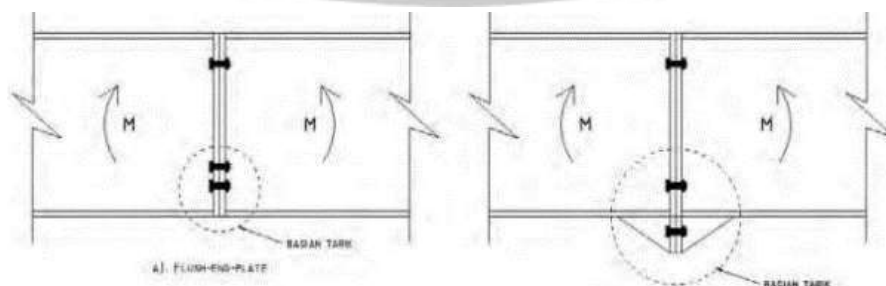

Gambar 2. 22 Sambungan *end-plate* pada balok

(Sumber: Struktur Baja Perilaku, Analisis & Desain – AISC 2010, Wiryanto Dewobroto)

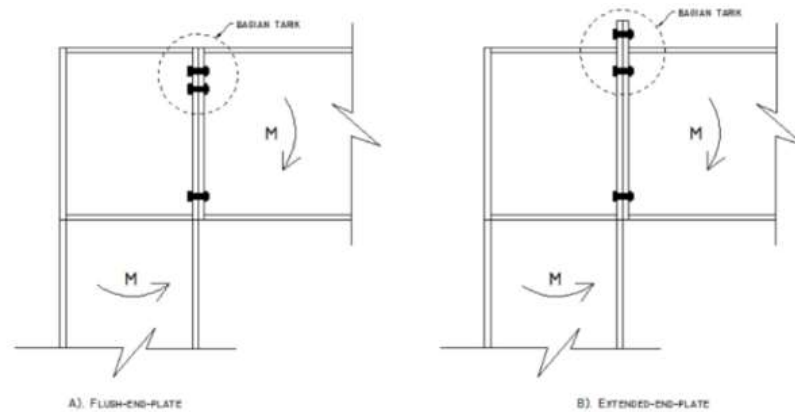

Gambar 2. 23 Sambungan *end-plate* pada portal

(Sumber: Struktur Baja Perilaku, Analisis & Desain – AISC 2010, Wiryanto Dewobroto)

2.10.10.4. Sambungan Balok - Kolom

1. Bolt Stiffened End Plate Connection (BSEP)

Sambungan ini harus didesain sedemikian rupa sehingga saat terjadi leleh pada saat kombinasi balok lentur dengan panel zone atau leleh pada balok lentur saja. Desain harus dilakukan dengan menggunakan langkah-langkah di bawah ini :

$$M_f = M_{pr} + V_u \times S_h \dots \dots \dots (2.43a)$$

$$M_{pr} = C_{pr} \times Z_x \times R_y \times F_y \dots \dots \dots (2.43b)$$

$$C_{pr} = \frac{f_y + f_u}{2 \times f_y} < 1,2 \dots \dots \dots (2.43c)$$

$$V_u = 2 \times \frac{M_{pr}}{L_h} \dots \dots \dots (2.43d)$$

a. Desain Begain Balok

Panjang Pelat Pengaku pelat ujung:

$$L_{st} = \frac{H s t}{\tan 30} \dots \dots \dots (2.44a)$$

$$S_h = t_p + L_{st} \dots \dots \dots (2.44b)$$

Desain ketebalan pengaku pelat ujung:

$$T_s > t_{bw} \left(\frac{f_{yb}}{f_{ys}} \right) \dots \dots \dots (2.44c)$$

$$Y_p = \frac{b_p}{2} \left[h_1 \left(\frac{1}{p_{fi}} + \frac{1}{s} \right) + h_0 \left(\frac{1}{p_{fo}} + \frac{1}{2s} \right) \right] + \frac{2}{g} [h_1(p_{fi} + s) + h_0(d_e + p_{fo})] \quad (2.44e)$$

Untuk kasus 2 ($d_e > s$),

$$Y_p = \frac{b_p}{2} \left[h_1 \left(\frac{1}{p_{fi}} + \frac{1}{s} \right) + h_0 \left(\frac{1}{s} + \frac{1}{p_{fo}} \right) \right] + \frac{2}{g} [h_1(p_{fi} + s) + h_0(s + p_{fo})] \quad (2.44f)$$

$$S = \frac{1}{2} \sqrt{b_p x g} \text{ Catatan : Jika } p_{fi} > s, \text{ gunakan } p_{fi} = s$$

b. Desain Begain Kolom

Tabel 2. 13 Ringkasan Parameter Mekanisme Garis Leleh Sayap Kolom Diperpanjang Dengan Empat Baut

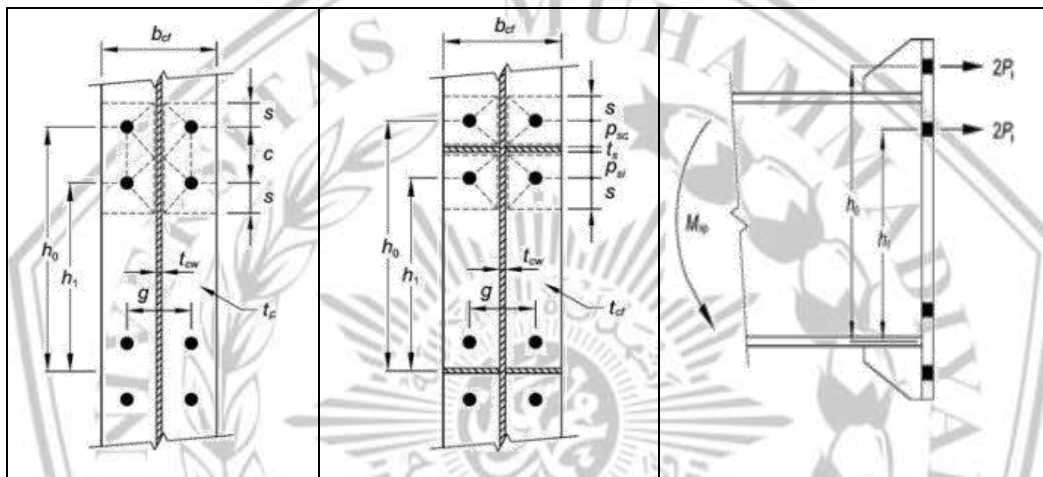

Sayap Kolom Tanpa Pengaku:

$$Y_c = \frac{bcf}{2} \left(h_1 \left(\frac{1}{s} + h_0 \frac{1}{s} \right) + \frac{2}{g} \left(h_1 \left(S + \frac{3C}{4} \right) h_0 + \left(S + \frac{C^2}{4} \right) \right) \right) \frac{2}{g} \dots (2.45a)$$

Sayap Kolom Diperkaku:

$$Y_c = \frac{bcf}{2} \left(h_1 \left(\frac{1}{s} + \frac{1}{psi} \right) + h_0 \left(\frac{1}{s} + \frac{1}{pso} \right) \right) + \frac{2}{g} \times \left(h_1 \times (S + psi) + h_0 (S + pso) \right) \dots (2.45b)$$

$$S = \frac{1}{2} \sqrt{b_p x g} \text{ catatan : Jika } p_{fi} > s, \text{ gunakan } p_{fi} = s$$

Pemeriksaan Ketebalan Sayap Kolom:

$$T_{cfmin} = \sqrt{\frac{1,11M_f}{1 x f_{yc} x y_c}} < t_{cf} \dots (2.45c)$$

Pemeriksaan Kuat lentur Sayap kolom tanpa pelat menerus:

$$\phi M_{cf} = \phi d \times F_{yc} \times Y_c \times t_{cf}^2 \dots (2.45d)$$

Memeriksa kekuatan pelelehan badan kolom tanpa pelat penerus:

$$\phi d R_n = \phi d \times C_t \times (6k_c + t_b f + 2t_p) \times F_{yc} \times t_{cw} \dots \dots \dots (2.45e)$$

$$C_t = 1$$

$$\phi d = 1$$

k_c = jarak dari sisi terluar sayap IWF sampai ujung penebalan badan

Memeriksa kekuatan tekuk badan kolom tanpa pelat penerus

$$F_f u \leq \phi R_n \dots \dots \dots (2.45f)$$

$$R_n = \frac{24 \times t^3 \times \sqrt{E \times f_{yc}}}{h} \dots \dots \dots (2.45g)$$

Memeriksa Lipat Badan Kolom tanpa Plat menerus:

$$R_n = 0,8 \times t^2 \times c_w \left(1 + 3 \times \left(\frac{N}{d_c} \right) \times \left(\frac{t_{cw}}{t_{cf}} \right) \times 1,5 \right) \times \sqrt{\frac{E \times f_{yc} \times t_{cf}}{t_{cw}}} \dots \dots \dots (2.45h)$$

2.10.10.5. Kategori Plat Dasar Kolom

Plat dasar kolom pada konsep pembebanan LRFD didesain supaya kuat rencana lebih besar atau sama dengan kuat perlu dalam menahan beban Momen lentur (M_u), gaya geser (V_u) serta gaya aksial (N_u) untuk segala macam jenis kombinasi pembebanan yang disyaratkan. Secara geometris pelat dasar kolom ditunjukkan pada gambar berikut:

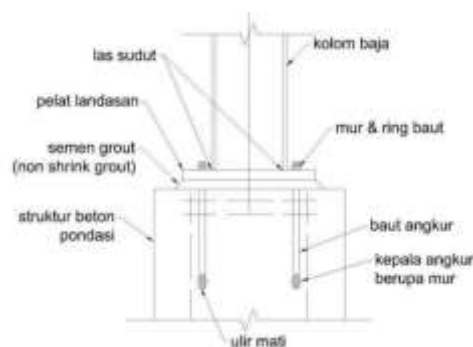

Gambar 2. 25 Konfigurasi *base plate*

Struktur Baja Perilaku, Analisis & Desain – AISC 2010, Wiryanto Dewobroto

1. Kuat tumpu beton

Kuat tumpu rencana yaitu $\phi_c P_p$, dengan $\phi = 0,65$. Adapun kuat tumpu nominal P_p tergantung dari luasan beton tumpuan yang tersedia sebagai berikut:

a. Luas beton = luas pelat landasan, maka:

$$P_p = 0,85 \cdot f_c' \cdot A_1 \dots\dots\dots (2.46a)$$

Atau dalam format tegangan tumpu nominal maka:

$$(maks) = \phi_c 0,85 \cdot f_c' \dots\dots\dots (2.46b)$$

b. Luas beton tumpuan > luas pelat landasan yang besarnya merata pada semua sisi. Untuk itu kuat tumpu beton dapat ditingkatkan maksimum sampai dua kalinya :

$$P_p = 0,85 \cdot f_c' \cdot A_1 \sqrt{\frac{A_2}{A_1}} \leq 1,7 \cdot f_c' \cdot A_1 \dots\dots\dots (2.46c)$$

$$(maks) = \phi_c 0,85 \cdot f_c' \sqrt{\frac{A_2}{A_1}} \leq 1,7 \cdot f_c' \dots\dots\dots (2.46d)$$

Dimana:

f_c' = tegangan leleh material pelat ujung

A_1 = luas beton yang dibebani gaya konsentris (mm^2)

A_2 = luas bawah piramida terpancung yang luas atas adalah A_1 , dimana sisi miringnya mempunyai rasio horizontal: vertikal adalah 2:1 (mm^2)

Jika luas beton tumpuan > luas pelat landasan secara merata, maka bagian beton tumpuan yang lebih besar dapat berfungsi sebagai struktur pengekang untuk bagian beton yang dibebani. Itu mengapa kuat tumpunya bisa ditingkatkan lagi.

2. Tekan konsentris

Jika base-plate bertumpu pada permukaan beton pondasi, maka dimensi pelat landasan ($B \times N$) harus dipilih agar beton dibawahnya tidak rusak, dengan memenuhi ketentuan berikut:

$$f_p = \frac{P_u}{BN} \leq f_p (maks) \dots\dots\dots (2.47a)$$

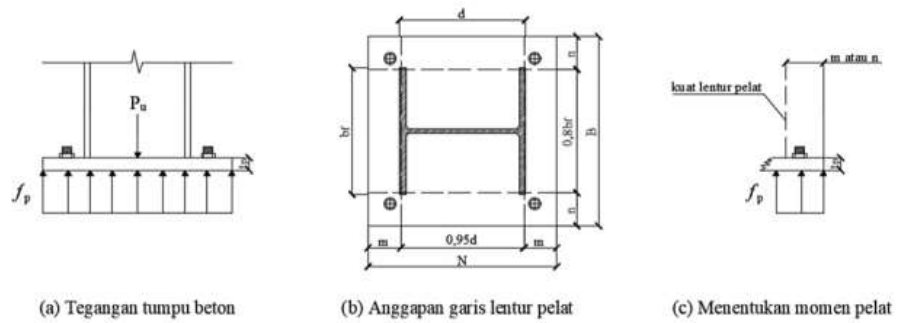

Gambar 2. 26 Base Plate Terhadap Beban Tekan Konsentris

Kuat perlu pada pelat landasan dapat ditentukan berikut:

$$mpl = \frac{1}{2} f_p l^2 \dots\dots\dots (2.47b)$$

Dimana l adalah nilai terbesar dari m, n, dan λn'

$$m = \frac{N-0,95d}{2} \dots\dots\dots (2.47c)$$

$$n = \frac{B-0,8bf}{2} \dots\dots\dots (2.47d)$$

$$\lambda n' = \frac{1}{4} \lambda \sqrt{dbf} \dots\dots\dots (2.47e)$$

$$\lambda = \frac{2\sqrt{x}}{1+\sqrt{1-x}} \leq 1 \dots\dots\dots (2.47f)$$

$$x = \left\{ \frac{4dbf}{(d+bf)^2} \right\} \frac{pu}{\phi c_{pp}} \dots\dots\dots (2.47g)$$

Cukup konservatif jika diambil λ = 1 Untuk kondisi batas leleh, tebal minimum pelat landasan adalah:

$$T_p \geq \sqrt{\frac{4M_{pl}}{\phi F_y}} = l \sqrt{\frac{2f_p}{\phi F_y}} = l \sqrt{\frac{2Pu}{\phi F_y B N}} \dots\dots\dots (2.47h)$$

Dimana:

Ø = factor ketahanan lentur, Ø = 0,9

l = nilai maksimum dari m, n, dan λn', agar tebal pelat landasannya ekonomis maka parameter tersebut dibuat minimum, salah satunya adalah menetapkan m = n

3. Tegangan beton Segitiga-elastis

a. Momen kecil tanpa angkur

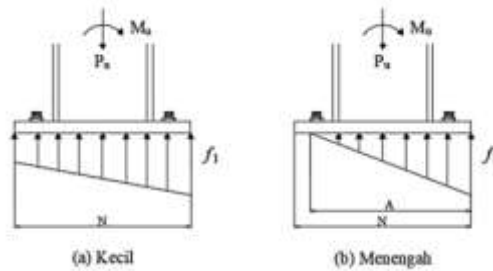

Gambar 2. 27 Distribusi Tegangan Segitiga Akibat Eksentrisitas Kecil

Pendekatan tegangan tumpu beton pada kondisi elastis (segitiga) sengaja dipilih karena memberi gambaran cukup rasional tentang efek eksentrisitas (*e*) akibat gaya tekan *Pu* terhadap *base-plate*. Nilai *e* disebut sedang jika tidak perlu baut angkur untuk keseimbangannya.

Maka nilai eksentrisitas (*e*) terbagi menjadi dua keadaan:

- kecil, jika $e = \frac{Mu}{Pu} \leq \frac{N}{6}$ (2.48a)
 - Menengah jika $e = \frac{N}{6} \leq \frac{N}{2}$ (2.48b)
- b. Momen besar dengan angkur

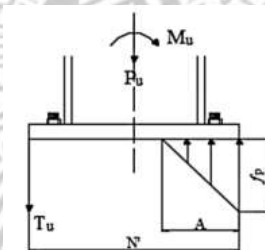

Gambar 2. 28 Distribusi Tegangan Segitiga Akibat Eksentrisitas Besar

Bila eksentrisitas gaya *Pu* besar, maka *base-plate* dapat terguling. Untuk menghindarinya harus dipasang baut angkur untuk menahan gaya tarik sebesar *Tu* akibat momen guling tersebut. Ukuran pelat landasan dipilih sedemikian sehingga tegangan tekan beton, *fp* tidak melebihi tegangan tumpu nominal beton. Untuk mencari nilai *Tu* dan *A*, dipergunakan persamaan keseimbangan vertikal dan momen sebagai berikut:

$$Tu + Pu = \frac{1}{2} f_p AB \text{ (2.49a)}$$

$$Pu \left(\frac{N}{2} - x \right) + Mu = \frac{1}{2} f_p AB \left(N - x - \frac{A}{3} \right) \text{ (2.49b)}$$

Jika $A' = (\frac{N}{2} - x)$ dan $f' = f_n B \frac{N-x}{2}$ dari persamaan diatas didapatkan;

$$A = \frac{f' \pm \sqrt{f'^2 + 2fpB(PuA' + Mu)}}{\frac{1}{2}fpB} \dots\dots\dots (2.49c)$$

nilai $A \leq N'$, jika tidak memenuhi maka ukuran pelat landas tidak mencukupi, perlu ukuran lain. Gaya tarik baut angkur adalah:

$$Tu = \frac{1}{2} fp AB - Pu \dots\dots\dots (2.49d)$$

4. Tegangan beton persegi - Ultimate

a. Momen Kecil Tanpa Angkur

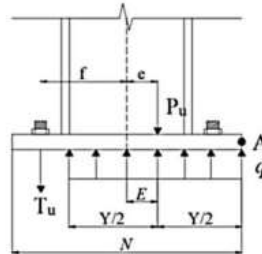

Gambar 2. 29 Distribusi Tegangan Persegi Akibat Eksentrisitas Kecil

Perencanaan *base-plate* dengan beban eksentris bisa berdasarkan asumsi distribusi tegangan beton berbentuk segitiga atau kondisi tegangan elastis. Jika beban bertambah sampai kondisi batas, perilaku elastis terlewati dan masuk kondisi inelastis, yaitu beton pada kondisi batas (ultimate)

$$q_{maks} = Fp_{(maks)} \cdot B \dots\dots\dots (2.50a)$$

$$y_{min} = \frac{Pu}{2q_{maks}} \dots\dots\dots (2.50b)$$

jika ϵ jarak resultan tumpu beton terhadap pusat berat kolom:

$$\epsilon_{maks} = \frac{N}{2} - \frac{y_{min}}{2} = \frac{N}{2} - \frac{Pu}{2q_{maks}} \dots\dots\dots (2.50c)$$

$$e_{kritis} = e_{maks} = \frac{N}{2} - \frac{Pu}{2q_{maks}} \dots\dots\dots (2.50d)$$

eksentrisitas beban $\leq e_{kritis}$ maka baut angkur tidak diperlukan.

b. Momen Besar Dengan Angkur

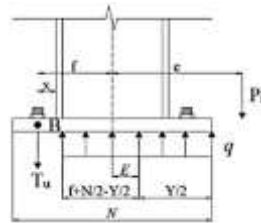

Gambar 2. 30 Distribusi Tegangan Persegi Akibat Eksentrisitas

Jika eksentrisitas beban tekan $e = Mu + Pu > e_{kritis}$ maka baut angkur diperlukan untuk mencegah base plate mengalami puntir. Untuk mencari nilai T_u dan Y , dipergunakan persamaan keseimbangan gaya vertikal sebagai berikut:

$$T_u + P_u = qY \dots\dots\dots (2.51a)$$

$$T_u + P_u = \frac{1}{2} f_p AB \dots\dots\dots (2.51b)$$

$$Q_{maks} Y \frac{N}{2} - \frac{Y}{2} + f - P_u (e + f) = 0 \dots\dots\dots (2.51c)$$

setelah pengaturan diperoleh persamaan kuadrat berikut:

$$Y^2 - 2\left(\frac{N}{2} + f\right)Y + \frac{2P_u (e + f)}{2q_{maks}} = 0 \dots\dots\dots (2.51d)$$

Dan penyelesaian untuk Y adalah:

$$Y = \left(\frac{N}{1} + f\right) \sqrt{\left(\frac{N}{1} + f\right)^2 - \frac{2P_u (e + f)}{q_{maks}}} \dots\dots\dots (2.51e)$$

Pada suatu kombinasi gaya, momen dan ukuran base plate tidak diperoleh penyelesaian, sehingga dimensi base plate perlu diperbesar. Agar persamaan bisa diselesaikan, maka:

$$\left(\frac{N}{1} + f\right)^2 \geq \frac{2P_u (e + f)}{2q_{maks}} = 0 \dots\dots\dots (2.51f)$$

Gaya pada angkur adalah:

$$T_u = qY - P_u \dots\dots\dots (2.51g)$$

Untuk kondisi batas leleh, tebal minimum pelat landasan adalah

$$T_p \geq \sqrt{\frac{4MPL}{\phi F_y}} \dots\dots\dots (2.51h)$$

Pada kondisi desak: momen terjadi akibat tegangan reaksi beton pada kantilever m dari tumpuannya.

Jika $Y \geq m$, maka:

$$t_p \geq \sqrt{\frac{4MPL}{\phi F_y}} = \sqrt{\frac{2(1/2 f_p m^2)}{0,9 \cdot F_y}} = 1,5 \cdot m \sqrt{\frac{F_p}{F_y}} \dots\dots\dots (2.51i)$$

Jika $Y < m$, maka:

$$t_p \geq \sqrt{\frac{4MPL}{\phi F_y}} = \sqrt{\frac{4(f_y(m \frac{y}{2}))}{0,9 \cdot F_y}} = 2,11 \cdot m \sqrt{\frac{f_{py}(m \frac{y}{2})}{F_y}} \dots\dots\dots(2.51j)$$

Dimana

$$f_p = \frac{P_u}{B_y}$$

Pada sisi Tarik, momen terjadi akibat reaksi baut angkur yang bekerja seperti beban terpusat di pelat. Oleh sebab itu jumlah baut juga berpengaruh, khususnya terhadap lebar efektif pelat

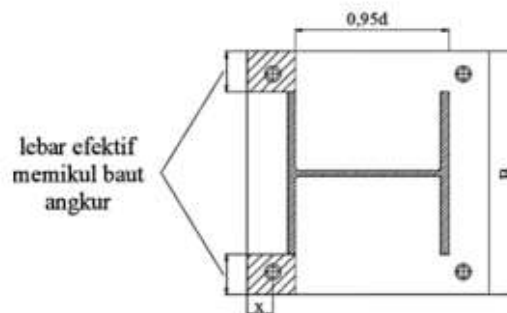

Gambar 2. 31 Lebar Efektif Pelat Pemikul Baut Angkur

Tebal pelat landasan minimum untuk memikul baut angkur adalah:

$$t_p \geq \sqrt{\frac{4MPL}{\phi F_y}} = \sqrt{\frac{4(\frac{T_u}{nb} \frac{a}{2a})}{0,9 \cdot F_y}} = 1,5 \cdot \sqrt{\frac{T_u}{nb f_y}} \dots\dots\dots(2.51k)$$

dimana:

nb = jumlah baut angkur yang dipasang.

