



Digital Receipt

This receipt acknowledges that Turnitin received your paper. Below you will find the receipt information regarding your submission.

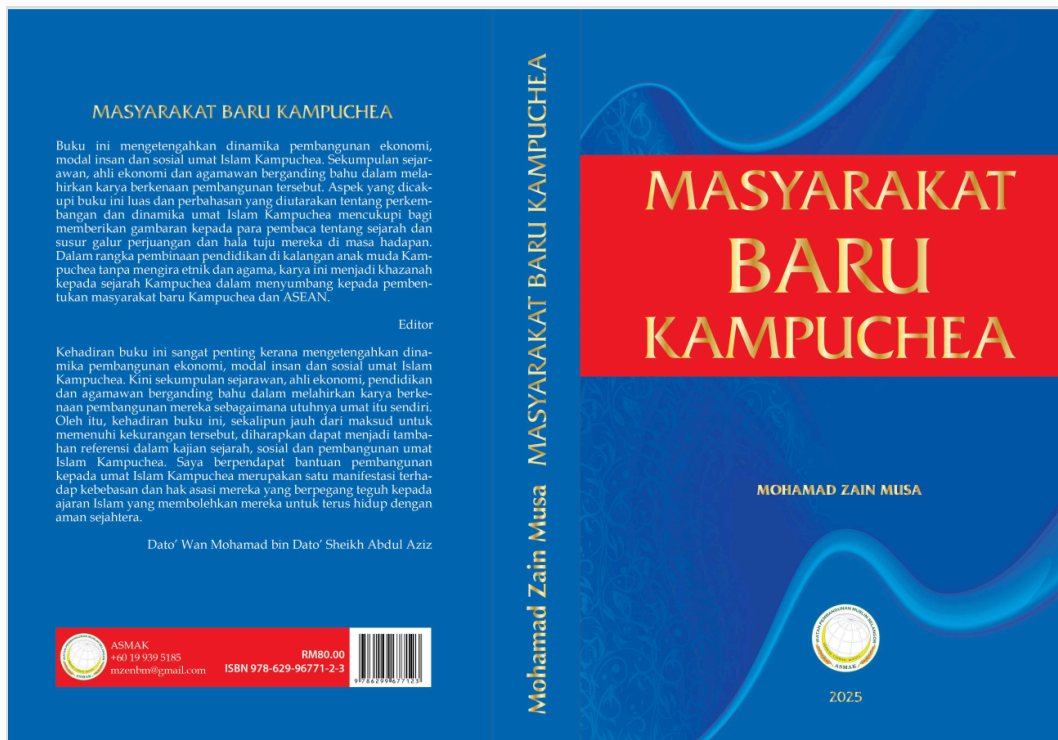

The first page of your submissions is displayed below.

Submission author: Artikel 4
Assignment title: Dr. Moh. Mahfud Effendi
Submission title: Pentingnya Self Confidence dalam Kurikulum Sepama Kampuc...
File name: Effendi_-_Pentingnya_Self_Confidence_dalam.pdf
File size: 11.82M
Page count: 37
Word count: 5,534
Character count: 35,868
Submission date: 25-Feb-2025 03:18PM (UTC+0700)
Submission ID: 2598202223



Artikel 4

Pentingnya Self Confidence dalam Kurikulum Sepama Kampuchea

 Dr. Moh. Mahfud Effendi
 Kepangkatan FKIP
 University of Muhammadiyah Malang

Document Details

Submission ID

trn:oid::1:3165614824

Submission Date

Feb 25, 2025, 3:17 PM GMT+7

Download Date

Feb 25, 2025, 3:23 PM GMT+7

File Name

Effendi_-_Pentingnya_Self_Confidence_dalam.pdf

File Size

11.8 MB

37 Pages

5,534 Words

35,868 Characters

18% Overall Similarity

The combined total of all matches, including overlapping sources, for each database.



Filtered from the Report

- ▶ Bibliography
- ▶ Quoted Text

Exclusions

- ▶ 17 Excluded Sources

Top Sources

- 18%  Internet sources
- 1%  Publications
- 1%  Submitted works (Student Papers)

Integrity Flags

0 Integrity Flags for Review

No suspicious text manipulations found.

Our system's algorithms look deeply at a document for any inconsistencies that would set it apart from a normal submission. If we notice something strange, we flag it for you to review.

A Flag is not necessarily an indicator of a problem. However, we'd recommend you focus your attention there for further review.

Top Sources

- 18% Internet sources
- 1% Publications
- 1% Submitted works (Student Papers)

Top Sources

The sources with the highest number of matches within the submission. Overlapping sources will not be displayed.

1	Internet	anyflip.com	7%
2	Internet	fkip.ummetro.ac.id	3%
3	Internet	id.scribd.com	1%
4	Internet	123dok.com	1%
5	Internet	lib.perdana.org.my	1%
6	Internet	eprints.uny.ac.id	<1%
7	Internet	ejournal.umm.ac.id	<1%
8	Internet	ojs3.unpatti.ac.id	<1%
9	Internet	repository.unri.ac.id	<1%
10	Internet	ms.wikipedia.org	<1%
11	Internet	publisher.uthm.edu.my	<1%

12

Internet

tigosotigo.blogspot.com

<1%



ASMAK
+60 19 939 5185
mzenbm@gmail.com

ISBN 978-629-96771-2-3

RM80.00



MASYARAKAT BARU KAMPUCHEA

Buku ini mengetengahkan dinamika pembangunan ekonomi, modal insan dan sosial umat Islam Kampuchea. Sekumpulan sejarawan, ahli ekonomi dan agamawan berganding bahu dalam melahirkan karya berkenaan pembangunan tersebut. Aspek yang dicakupi buku ini luas dan perbahasan yang diutarakan tentang perkembangan dan dinamika umat Islam Kampuchea mencukupi bagi memberikan gambaran kepada para pembaca tentang sejarah dan susur galur perjuangan dan hala tuju mereka di masa hadapan. Dalam rangka pembinaan pendidikan di kalangan anak muda Kampuchea tanpa mengira etnik dan agama, karya ini menjadi khazanah kepada sejarah Kampuchea dalam menyumbang kepada pembentukan masyarakat baru Kampuchea dan ASEAN.

Editor

Kehadiran buku ini sangat penting kerana mengetengahkan dinamika pembangunan ekonomi, modal insan dan sosial umat Islam Kampuchea. Kini sekumpulan sejarawan, ahli ekonomi, pendidikan dan agamawan berganding bahu dalam melahirkan karya berkenaan pembangunan mereka sebagaimana utuhnya umat itu sendiri. Oleh itu, kehadiran buku ini, sekalipun jauh dari maksud untuk memenuhi kekurangan tersebut, diharapkan dapat menjadi tambahan referensi dalam kajian sejarah, sosial dan pembangunan umat Islam Kampuchea. Saya berpendapat bantuan pembangunan kepada umat Islam Kampuchea merupakan satu manifestasi terhadap kebebasan dan hak asasi mereka yang berpegang teguh kepada ajaran Islam yang membolehkan mereka untuk terus hidup dengan aman sejahtera.

Dato' Wan Mohamad bin Dato' Sheikh Abdul Aziz

Mohamad Zain Musa MASYARAKAT BARU KAMPUCHEA

MASYARAKAT BARU KAMPUCHEA

MOHAMAD ZAIN MUSA



2025

MASYARAKAT BARU KAMPUCHEA

Editor

Mohamad Zain Musa
Muhammad Yamin Ismail
Dewi Kusumaningsih
Sri Rahayu Nur Jayanti



2025

Cetakan Pertama 2025

© Hak cipta terpelihara Mohamad Zain Musa

5

Hak cipta terpelihara. Setiap bahagian daripada terbitan ini tidak boleh diterbitkan semula, disimpan untuk pengeluaran atau dipindahkan kepada bentuk lain, sama ada dengan cara elektronik, mekanik, gambar, rakaman dan sebagainya tanpa izin bertulis pemilik hak cipta terlebih dahulu.

Penerbit:

Ikatan Pembangunan Muslim Selangor (ASMAK)

No. 25, Jalan Dahlia 1, Taman Dahlia

43000 Kajang, Selangor,

MALAYSIA

Tel/WA: +60 11 1681 2013

Pencetak:

PST Enterprise Sdn. Bhd.

33, Jalan 9/2, Taman IKS, Seksyen 9,

43650 Bandar Baru Bangi, Selangor

019-315 7783

Font:

Book Antiqua

Copperplate Gothic

EFEO Udong

Khmer OS Muol Pali

Fritz

Rekabentuk: Ali Rasyid Bin Abdul Hakim @ Dudi Rusadi

Perpustakaan Negara Malaysia Data Pengkatalogan-dalam-Penerbitan

Mohamad Zain Musa

MASYARAKAT BARU KAMPUCHEA / Mohamad Zain Musa.

ISBN 978-629-96771-2-3

1. Sejarah
2. Kampuchea
3. Campa
4. Khmer – Khmer Islam
5. Asia Tenggara

11



Masyarakat Baru Kampuchea

بِسْمِ اللَّهِ الرَّحْمَنِ الرَّحِيمِ

PRAKATA

Syukur ke hadrat Allah SWT kerana dengan limpah kurnia-Nya buku yang diberi judul MASYARAKAT BARU KAMPUCHEA ini akhirnya dapat disiapkan setelah menempuh pelbagai dugaan. Buku ini adalah buku kedua yang diterbitkan oleh ASMAK yang membicarakan hal yang berkaitan dengan pembangunan Masyarakat Kampuchea di zaman moden ini.

Karya-karya dalam buku ini ditulis oleh penulis terkenal di Malaysia, Kampuchea, Brunei dan Indonesia dalam bidang kepakaran masing-masing. Gabungan bab-bab ini akhirnya dapat dimuatkan dalam sebuah khazanah yang diterbitkan khas sempena lanjutan program Pembangunan Pendidikan di Kampuchea melalui Sekolah Bersepadu Musa-Asiah (SEPAMA).

Dalam rangka pembinaan pendidikan di kalangan anak muda Kampuchea tanpa mengira etnis dan agama yang bermula pada tahun 2012, maka kami bergabung tenaga untuk menghasilkan sebuah buku yang diharapkan menjadi sebuah khazanah kepada sejarah Kampuchea. Kampuchea merupakan negara terakhir yang menganggotai pertubuhan Association of Southeast Asian Nations (ASEAN) pada 30hb April 1999. ASEAN ditubuhkan pada 8hb Ogos 1967 dengan adanya satu Piagam ASEAN yang berfungsi sebagai asas yang kukuh dalam mencapai masyarakat ASEAN, berkuatkuasa pada 15 Disember 2008. Rangka kerja undang-undang ASEAN adalah untuk meningkatkan proses pembinaan masyarakatnya.

Atas kesedaran ini serta dengan melihat situasi sosial keseluruhan masyarakat Kampuchea yang memerlukan banyak sokongan dan bantuan, sama ada bantuan pendidikan, ekonomi dan lain-lain, maka buku ini diterbitkan.

Jalanan yang sedia ada dan terus berkembang di antara kepimpinan YASMA-SEPAMA dengan teman-teman di institusi-

Masyarakat Baru Kampuchea

institusi pendidikan di Asia Tenggara iaitu Brunei, Indonesia, Kampuchea, Malaysia dan Thailand telah berjaya mengumpulkan 22 bab untuk menghasilkan buku ini. Bab-bab ini dibahagikan kepada enam bahagian yang terdiri daripada Bahagian Travelog – 3 bab, Sejarah – 4 bab, Agama – 3 bab, Ekonomi – 3 bab, Pendidikan – 5 bab dan Bahagian Bahasa dan Sosial – 4 bab. Bab-bab buku ini diikuti dengan senarai rujukan yang kami sengaja muatkan pada penghujung setiap bab. Bahagian terakhir buku ini dimuatkan biodata ringkas sebanyak 28 orang penulis yang disusun menurut susunan abjad Rumi.

Hal yang terkait dengan YASMA maupun SEPAMA dapat disebut dalam beberapa bab yang semuanya memperlihatkan kepentingan pembinaan masyarakat Kampuchea. Terdapat banyak projek besar termasuk pembinaan pendidikan yang dilaksanakan pemerintah Kampuchea dan mereka menerima bantuan sama ada kewangan ataupun sokongan moral dan intelektual (akademik) dari banyak individu dan organisasi antarabangsa. Diharapkan kejayaan YASMA-SEPAMA juga adalah kejayaan masyarakat Kampuchea.

Penulisan bab-bab buku ini telah mengenal pasti beberapa permasalahan dalam kehidupan masyarakat Kampuchea termasuk pembangunan pendidikan, bahasa, ekonomi dan agama Islam iaitu pegangan hidup masyarakat *Khmer Islam*. Kami mengambil kesempatan ini untuk merayu kepada semua pihak untuk membantu mereka membangunkan bangsa Kampuchea yang tercinta dalam dunia yang penuh dengan pelbagai cabaran pada saat ini.

Dalam keadaan yang amat rumit ini, minoriti *Khmer Islam* hidup aman damai bersama anggota masyarakat majoriti yang beragama Buddha. Hal ini telah dibincangkan dalam satu bab dalam buku ini. Perpaduan antara masyarakat *Khmer Islam* dan *Khmer Buddha* yang kukuh ini membawa kepada kemajuan bersama di negara Kampuchea. Akhir sekali, masyarakat minoriti *Khmer Islam* berterima kasih kepada Kerajaan Diraja Kampuchea (*the Royal Government of Kampuchea*) yang memberi kebebasan kepada rakyat

Masyarakat Baru Kampuchea

untuk membina kehidupan sama ada mencari ilmu pengetahuan (pendidikan) dan rezeki (ekonomi).

Dalam penghasilan buku ini, kami menggunakan nama negara Kampuchea (កម្ពុជា) menggantikan nama Cambodia, Kemboja dan juga Kamboja. Hal ini disebabkan sepanjang zaman kewujudan negara ini yang merupakan sebuah kuasa besar satu ketika dulu adalah Kampuchea dalam bahasa Khmer. Ini tidak ada kaitan dengan *Democratic Kampuchea* seperti nama yang diberi sewaktu negara di bawah pemerintahan Khmer Rouge (1975-1979). Begitu juga kami menggunakan ejaan *Campa* dan *Cam* menggantikan *Champa* dan *Cham* atau *Champ* yang tidak tepat sama sekali, yang kami percaya merupakan satu penyelewengan besar dalam sejarah Kerajaan Campa.

Dengan demikian diharapkan buku ini sedikit sebanyak dapat merakamkan sejarah pembangunan masyarakat Kampuchea dengan kerjasama banyak pihak termasuk anggota masyarakat jiran mereka di Asia Tenggara. Semoga buku ini dapat dimanfaatkan oleh semua pihak dan usaha para penulisnya diberkati Allah, Tuhan sekalian alam.

Untuk mengakhiri pendahuluan ini kami sidang editor ingin memetik kata-kata keramat yang sering disebutkan di penghujung manuskrip Cam yang berbunyi:

«*gap yac lei halun kanal sit rei mada gap halei ngap tau nau gac*»

yang bererti :

«*Wahai pembaca! Saya hanya mengetahui sedikit sahaja. Jika ada sesiapa yang lebih mengetahuinya, teruskanlah penulisannya.*»

Kajang, 01 Jun 2024.

Editor.

Masyarakat Baru Kampuchea

KANDUNGAN

Prakata	7
Kandungan	10
Kata Pengantar	13
BAHAGIAN I	TRAVELOG
Bab 01 - Meretas Stereotip Masyarakat Muslim Kampuchea <i>Jajang Nurzaman</i>	19
Bab 02 - Euphoria Kehidupan Masyarakat Ampuchea: Cahaya dari Tanah Khmer <i>Sidik Saiful Anwar</i>	36
Bab 03 - The Era of Disruption and Youth Development in Kampuchea <i>Lilis Aslihah Rakhman, Nafan Tarihoran</i>	51
BAHAGIAN II	SEJARAH
Bab 04 - Kesan Peninggalan Arkeologi Campa Abad 7 – 14 Masihi di Vietnam (Oc Eoo, Ho Chi Minh, Nha Trang, Quy Nhon, Danang dan Hanoi) <i>Asyaari Muhamad</i>	57
Bab 05 - Kita Punya Hati dan Kemanusiaan: Nilai Hindu- Buddha dan Islam dalam Masyarakat Islam dan Buddha Kampuchea <i>Mohamad Zain Musa</i>	86
Bab 06 - Islamic Education Among the Muslim Cam in Kampuchea <i>Nazirul Mubin bin Ahad</i>	106
Bab 07 - Di Antara "The Lost Cousins" dengan "The Lost Kingdom", Wacana Mengenai Rumpun Melayu Campa" <i>Wan Hashim Wan The</i>	129
BAHAGIAN III	AGAMA
Bab 08 - Pembentengan Akidah Tauhid Umat Islam Minoritas di Kampuchea Perspektif Teori Sistem Argumen Kosmo- Teleologi <i>Gigih Saputra</i>	140
Bab 09 - Mengurus Kesepakatan dalam Kehidupan Beragama di Kampuchea <i>Muhammad Yamin Ismail</i>	150
Bab 10 - Bukalah Pikiranmu Maka Terbuka Duniamu <i>Wahyu Bagus Sadewa</i>	166

Masyarakat Baru Kampuchea

BAHAGIAN IV	EKONOMI	179
	Bab 11 - Islamic Microfinance: An Economic Development Tool for Muslim Community in Kampuchea <i>Sles Alfin</i>	180
	Bab 12 - Prospects for The Development of Islamic Entrepreneurship in Kampuchea <i>Endang Noerhartati Muhammad Kusumawardhana Lathifah Nur Karimah</i>	193
	Bab 13 - Perkembangan dan Transformasi Keberhasilan dalam Sektor Pertanian di Masyarakat Kampuchea dalam Dekade Terakhir <i>Eny Dyah Yuniwati</i>	206
BAHAGIAN V	PENDIDIKAN	229
	Bab 14 - Pentingnya <i>Self-Confidence</i> dalam Kurikulum Sepama Kampuchea <i>Moh. Mahfud Effendi</i>	230
	Bab 15 - Fun Learning in Elementary School <i>Beti Istanti Suwandayani</i>	241
	Bab 16 - Program Sekolah Aman Bencana Bagi Sepama Kampuchea <i>Rizka Harfiani</i>	249
	Bab 17 - New Spirituality: Tips for Kampuchean People in the Digital Age <i>Sholahuddin Al Ayubi Khaira Nazla Al Naquib</i>	262
	Bab 18 - Pengembangan Model Pendidikan Islam di Kampuchea <i>Umi Salamah</i>	271
BAHAGIAN VI	BAHASA DAN SOCIAL	290
	Bab 19 - Kemiripan Kosakata dalam Bahasa Cam dengan Bahasa Indonesia <i>Dewi Kusumaningsih Sri Rahayu Nur Jayanti</i>	291
	Bab 20 - Kesenjangan Digital Gender di Kampuchea <i>Oktiva Anggraini Evi Nilawati</i>	302
	Bab 21 - Penanggulangan Potensi Kejahatan Masyarakat di Kampuchea Melalui Pendekatan Nilai-Nilai Budaya <i>Kasmanto Rinaldi</i>	321
	Bab 22 - Penguatan Jati Diri Umat Islam di Kampuchea Melalui Tutor Sebaya dalam Perspektif Pendidikan Karakter <i>Suyahman</i>	340
	Rujukan	352
	Biografi Penulis Bab Buku	386
	Buku-buku Terbitan ASMAK	405

Masyarakat Baru Kampuchea



KATA PENGANTAR

Alhamdulillah, segala puji syukur kita persembahkan ke hadirat Allah SWT yang telah menganugerahkan rahmat, taufik dan hidayah serta inayah-Nya sehingga penerbitan buku ini dapat dilaksanakan. Kehadiran buku ini dipandang sangat penting kerana mengetengahkan tentang dinamika pembangunan ekonomi, modal insan dan sosial umat Islam Kampuchea. Sebelum ini kita dapati penulisan tentang umat Islam Kampuchea, susur galur sejarah serta perjuangan mereka yang berusia ribuan tahun yang sering ditemukan hanyalah berupa potongan-potongan informasi. Kini sekumpulan sejarawan, ahli ekonomi dan agamawan berganding bahu dalam melahirkan karya berkenaan pembangunan umat Islam Kampuchea sebagaimana utuhnya umat itu sendiri. Bagi saya buku ini memaparkan disiplin ilmu yang relatif baru. Aspek atau tajuk yang dicakupi oleh buku ini luas dan perbahasan yang diutarakan tentang perkembangan dan dinamika umat Islam negara ini mencukupi bagi memberikan gambaran kepada para pembaca tentang sejarah dan susur galur perjuangan umat ini dan hala tuju mereka di masa hadapan.

Sejarah umat Islam Kampuchea bukanlah sesuatu yang dapat diabaikan begitu saja. Bahkan sebaliknya, survival umat Islam di Kampuchea serta hala tuju masa depan mereka perlu menjadi persoalan yang sangat penting untuk dibahas dan dikaji, mengingati bahawa sudah lamanya umat ini wujud sejak kerajaan Campa seribu tahun dahulu yang mengakar dalam masyarakat serta besarnya jumlah umat ini di kawasan ini suatu masa dahulu. Bahkan tidak dapat disangkal bahawa Islam telah menjadi suatu kekuatan sosial politik yang patut diperhitungkan di kawasan ini. Namun demikian, bagi dunia luar, Kampuchea tentu saja bukan wilayah yang langsung terbayang ketika membicarakan dunia Islam. Kajian tentang Islam umumnya masih mengidentitikan Islam dengan Timur Tengah. Hal ini mengindikasikan bahawa informasi tentang Islam di Kampuchea

Masyarakat Baru Kampuchea

1 masih relatif kurang. Sementara itu, di sisi lain kajian-kajian tentang Islam di Kampuchea dan sejarah kerajaan Campa lebih banyak dilakukan oleh sarjana Barat dan orientalis. Bahkan terdapat kesan kuat bahawa merekalah sebahagian besar yang meletakkan paradigma teori tentang Islam di Kampuchea, walaupun pandangan mereka belum tentu sepenuhnya benar. Visi, pemahaman dan apa yang kita ketahui tentang Islam di Kampuchea khususnya dan Asia Tenggara amnya hampir sebahagian besarnya berasal dari kajian-kajian pihak luar, yang sering kita terima begitu saja tanpa kritikan yang memadai.

1 Sementara pula para orientalis tersebut lebih cenderung terobsesi oleh keunikan konteks dan budaya tempatan. Perhatian mereka lebih banyak tertuju pada karakteristik yang unik dari orang Cam dan Khmer dan cenderung mengaburkan signifikansi Islam di dalamnya. Peranan dan posisi Islam lebih cenderung dimarjinalkan dan diletakkan pada posisi yang tidak penting. Islam dipandang hanya sebagai lapisan tipis, yang di atasnya identitas Cam dan Khmer dibangunkan dan pengaruhnya dipandang terbatas. Selain itu, para orientalis dipengaruhi oleh *misleading perspective* mengenai Islam. Mereka gagal memisahkan diri dari orientasi intelektual atau ideologi masing-masing ketika mengkaji tentang Islam. Sehingga pengaruh Islam disamakan dengan pengaruh-pengaruh budaya luar lainnya yang telah memberikan sumbangan bagi pembentukan budaya dan identiti. Tidak adanya pemahaman dan kemampuan untuk mengapresiasi Islam sebagai pandangan hidup yang utuh dan menyeluruh telah meminimalkan objektif kesarjanaan mereka. Oleh itu, kehadiran buku ini, sekalipun jauh dari maksud untuk memenuhi kekurangan tersebut, diharapkan dapat menjadi tambahan referensi dalam kajian sejarah, sosial dan pembangunan umat Islam Kampuchea.

10 Islam adalah agama yang mementingkan persaudaraan. Seorang penganut Islam dikenali sebagai Muslim bermaksud "seseorang yang tunduk kepada Allah." Muslim percaya bahawa

Masyarakat Baru Kampuchea

Allah itu Esa dan tujuan hidup ialah untuk menyembah Allah. Ini bermakna umat Islam adalah umat yang menganut agama Islam dan tunduk sepenuhnya kepada Allah, mengikut as-Sunah iaitu contoh tauladan daripada Nabi Muhammad SAW dan selaku utusan Allah bagi umatnya yang mempromosikan persaudaraan dan kesederhanaan serta kehidupan harmoni dalam suasana menunaikan hak sesama manusia tanpa batasan sempadan negara, ideologi politik dan berlainan ras. Lebih-lebih lagi hak yang berkaitan dengan kemajuan yang melibatkan masyarakat. Oleh yang demikian, saya berpendapat bantuan pembangunan kepada umat Islam Kampuchea merupakan satu manifestasi terhadap kebebasan dan hak asasi mereka yang berpegang teguh kepada ajaran Islam. Hal ini membolehkan mereka untuk terus hidup dengan aman sejahtera.

12 Bantuan pembangunan sebegini merupakan tuntutan dalam agama Islam untuk menterjemahkan hubungan sesama manusia tanpa sempadan apatah lagi yang seagama dan bersaudara. Ini dapat dibuktikan melalui sabda Rasulullah SAW yang bermaksud: "Tidak sempurna iman seseorang itu, sehingga dia mengasihi saudaranya, sebagaimana dia mengasihi dirinya sendiri." (Hadis Riwayat Muslim). Oleh hal yang demikian, setiap Muslim mempunyai peranan penting untuk mengembalikan kemuliaan dan zaman kegemilangan tamadun Islam di seluruh dunia tidak terkecuali muslim di Kampuchea. Keprihatinan negara-negara Islam, organisasi atau pertubuhan bukan kerajaan terhadap umat Islam Kampuchea pasti akan mengukuhkan hubungan sesama Muslim yang akhirnya akan membuah hasil dalam membangunkan modal insan yang lestari kepada umat Islam Kampuchea. Hal ini akan membentuk satu ikatan Islam yang teguh seterusnya mencipta kekuatan yang besar bagi mengupayakan umat Islam Kampuchea bagi membebaskan diri daripada dilema yang ada sekarang. Hanya dengan keadaan intelektual dan ekonomi mereka setanding dengan kaum-kaum lain di Kampuchea, barulah mereka dapat hidup dalam keadaan makmur, aman dan disegani kawan dan lawan. Akhirnya

7

Masyarakat Baru Kampuchea

hanya kepada Allah semata tempat bermohon semoga amal baik kita diterima dan dilipatgandakan pahalanya dan semoga buku ini bermanfaat bagi pembaca.

DATO' WAN MOHAMAD BIN DATO' SHEIKH ABDUL AZIZ
YDP Persatuan Ulama Malaysia
Timbalan Pengerusi IKIM



Masyarakat Baru Kampuchea

PETA KERAJAAN KAMPUCHEA



BAHAGIAN I

TRAVELOG



BAHAGIAN V

PENDIDIKAN



Bab 14

PENTINGNYA *SELF-CONFIDENCE* DALAM KURIKULUM SEPAMA KAMPUCHEA

Abstrak

Lulusan SEPAMA Kampuchea harus dibekali dengan karakter *self-confidence*. Sebagai lembaga pendidikan minoritas, *self-confidence* adalah penting dan harus dimiliki siswa, karena sangat mempengaruhi pola pikir, prestasi, dan kinerja. *Self-confidence* adalah perilaku tentang konsep diri yang bisa dikondisikan, dan tentu saja keterlibatan siswa dalam pembelajaran dapat meningkatkan *self-confidence*. Atas dasar itulah maka tujuan kajian ini adalah bagaimana penguatan *self-confidence* dalam kurikulum SEPAMA Kampuchea. Untuk mencapai tujuan tersebut, maka salah satu alternatifnya yang bisa dilakukan adalah mendesain kurikulumnya.

Kata kunci: kurikulum, *self-confidence*, SEPAMA

A. Pendahuluan

Tujuan Pendidikan di SEPAMA (Sekolah Bersepadu Musa-Asiah) adalah mendidik anak tanpa memandang etnis dan agama, dalam kerangka pembangunan masyarakat Kampuchea (Mohamad Zain Musa, dkk., 2023). SEPAMA yang didirikan pada tahun 2012, menyadari bahwa mendidik anak-anak minoritas tentu mempunyai banyak kendala, baik kendala eksternal maupun internal. SEPAMA sebagai lembaga pendidikan Bersepadu, mencoba memadukan pendidikan nasional atau kebangsaan dan pendidikan agama, dengan dua kurikulum yaitu kurikulum nasional atau kebangsaan Kampuchea dan kurikulum agama. Berdasarkan dokumen dan implementasinya, kurikulum SEPAMA belum Bersepadu atau tidak terintegrasi, tidak melebur jadi satu, cenderung separasi atau terpisah, tetapi lebih pada Dual-Program. Padahal dalam penjabaran visi-misi, pendidikan di SEPAMA berfokus pada memperkuat

Masyarakat Baru Kampuchea

Islam kepada anak muda Islam dalam pendidikan kebangsaan Kampuchea (Panduan SEPAMA).

Anak minoritas cenderung kurang percaya diri (*lack of self-confidence*) dalam banyak hal, baik di bidang akademik maupun non-akademik. Sebagai karakter, *self-confidence* ini penting dan harus dimiliki oleh setiap anak dalam pendidikan terutama anak-anak minoritas. *Self-confidence* merupakan wujud dari keyakinan seseorang dalam menjalani kehidupannya termasuk dalam belajarnya. *Self-confidence* dapat menjadi motivasi anak dalam mencapai keberhasilan. Seseorang yang memiliki *self-confidence* tinggi akan mampu mengaplikasikan pikiran positif yang ada pada dirinya, sehingga mereka dapat mengelola kebutuhan hidupnya termasuk kebutuhan belajarnya (Pratiwi & Laksmiwati, 2016). Oleh karenanya, semakin tinggi *self-confidence* seseorang, maka mereka semakin kuat dalam menyelesaikan pekerjaannya (Hendriana, 2014).

Penumbuhan dan penguatan *self-confidence* pada siswa SEPAMA akan efektif jika karakter ini menjadi kompetensi yang dituju atau paling tidak menjadi *side effect* pembelajaran dalam implementasi pengembangan kurikulumnya. Penting tidaknya suatu karakter bagi siswa, dapat dilihat dari ada dan tidaknya karakter tersebut dalam kurikulum (Effendi, M.M., 2018). Peran kurikulum dalam proses pendidikan sangatlah penting dan strategis. Kurikulum yang memiliki peran konservatif, mampu menumbuhkan dan melestarikan berbagai nilai budaya, karakter, jati diri, termasuk *self-confidence*. Pertanyaannya adalah bagaimana mengembangkan kurikulum sekolah berbasis *self-confidence*.

B. Pembahasan

1. *Self-confidence* dan Hasil Belajar

Sumber *self-confidence* seseorang dapat dikelompokkan menjadi dua kelompok besar, yaitu sumber internal dan eksternal. Sumber internal mencakup bahwa *self-confidence* datang dari dalam dirinya sendiri, mereka percaya memiliki dasar pemahaman yang baik pada bidang tertentu, sedangkan sumber eksternal datang dari lingkungan di sekitarnya, seperti sikap, pujian, dan kritik dari orang lain terhadap dirinya (Hendriana, 2014).

Masyarakat Baru Kampuchea

Self-confidence dapat dibentuk dengan menginterpretasikan suatu informasi yang didapatkan dari empat sumber yaitu: pengalaman otentik, pengalaman orang lain, pendekatan social, dan indeks psikologis (Hendriana, 2014). Pengalaman otentik merupakan sumber yang paling berpengaruh karena pengalaman keberhasilan maupun kegagalan yang pernah dialami sendiri akan dapat meningkatkan atau menurunkan tingkat *self-confidence* seseorang. Belajar dari keberhasilan atau kegagalan orang lain juga dapat membentuk *self-confidence* seseorang, dengan cara mengumpulkan informasi yang diperlukan sebagai pertimbangan kemampuan dirinya sendiri. *Self-confidence* juga dapat ditumbuhkan melalui pendekatan social atau verbal. Pendekatan ini dapat dilakukan dengan cara meyakinkan seseorang bahwa dia memiliki kemampuan untuk melakukan sesuatu. Sedangkan indeks psikologis merupakan status fisik dan emosi seseorang yang dapat mempengaruhi kemampuannya. Emosi yang tinggi seperti kecemasan terhadap pelajaran akan menghambat pembentukan *self-confidence* orang tersebut, sehingga dia tidak percaya akan kemampuannya dalam menguasai pelajaran. Keadaan stress, depresi, dan tegang dapat menimbulkan kecenderungan terjadinya kegagalan sehingga mempengaruhi *self-confidence*.

Beberapa hasil penelitian menyatakan bahwa terdapat hubungan yang positif antara *self-confidence* dengan hasil belajar, artinya semakin baik tingkat *self-confidence* maka tingkat pemahaman siswa semakin baik pula (Astuti et al., 2016; Wulandari & Sinambela, 2017; Nilasari dkk, 2020). Hubungan antara tingkat *self-confidence* dan hasil belajar ini sebesar 0,743 (Apollo, 2018). Bahkan hubungan keeratan antara *self-confidence* dengan hasil belajar sebesar 0,970 (Syam & Amri, 2017). Sulit dan tidaknya mata pelajaran bergantung pada tingkat *self-confidence* (Nurafni & Pujiastuti, 2019). Oleh karenanya, hal tersebut juga dapat dikatakan bahwa hubungan antara *self-confidence* dengan hasil belajar dapat dianalisis secara individual.

2. *Self-confidence* dan Strategi Kognitif

Upaya meningkatkan *self-confidence* siswa dalam pembelajaran dapat menggunakan strategi kognitif (Hidayat, 2017). Strategi kognitif adalah cara belajar yang dapat digunakan oleh

Masyarakat Baru Kampuchea

3 siswa untuk memperoleh pemahaman terhadap hal yang dipelajari atau mengaitkan dengan pelajaran yang dimiliki sebelumnya (Akyol et al., 2014). Strategi kognitif merupakan kemampuan kognitif, yang harus dimiliki siswa dalam belajar. Strategi ini merupakan kemampuan kognitif yang tertinggi setelah analisis, sintesis dan evaluasi. Selain itu juga merupakan suatu proses mental atau kognitif yang digunakan untuk memperoleh atau memanipulasi informasi. Strategi kognitif dapat dibagi menjadi tiga, yaitu strategi mengulang, strategi elaborasi, dan strategi organisasi, tetapi masing-masing mempunyai fungsi yang sama yaitu mencari makna dari informasi yang baru didapat dengan cara yang berbeda (Ika & Utami, 2017).

2 Strategi kognitif dapat meningkatkan pemahaman siswa terhadap informasi baru, dengan strategi ini siswa juga mampu mengaitkan informasi baru dengan pengetahuan sebelumnya dan mencari makna dari informasi tersebut dengan tahapan dan struktur strategi kognitif. Sehingga siswa lebih self-confidence dalam belajar, karena mampu mengaitkan pengetahuan baru dengan sebelumnya dan menemukan makna dari pengetahuan yang dipelajari. Oleh karenanya, self-confidence dapat mempengaruhi prestasi atau kinerja seseorang, sehingga orang yang self-confidence rendah, tidak akan mampu menyelesaikan tugasnya dengan baik (Hendriana, 2014). Self-confidence yang tinggi membuat siswa yakin dengan kemampuan dan usaha yang dilakukannya untuk mencapai tujuan pembelajaran (Faridah & Aeni, 2016). Hal ini terjadi karena beberapa aspek yang mempengaruhi self-confidence seseorang, seperti keyakinan akan kemampuan dirinya, optimis, objektif, bertanggung jawab, rasional dan realistis (Faridah & Aeni, 2016). Keyakinan akan kemampuan diri, optimisme, dan objektivitas merupakan indikator yang menggambarkan siswa merasa self-confidence dalam pembelajaran. Lauster (Hendriana, 2014) menyebutkan ada 4 indikator untuk menilai self-confidence seseorang, yaitu: percaya terhadap kemampuannya sendiri, mandiri dalam mengambil keputusan, mempunyai konsep diri yang positif, dan berani dalam menyampaikan pendapat. Jika siswa dalam pembelajaran menunjukkan karakteristik tersebut, maka dapat dikatakan bahwa siswa memiliki self-confidence kategori tinggi.

Masyarakat Baru Kampuchea

Pengetahuan dan pemahaman tentang strategi kognitif saja, tidak cukup untuk meningkatkan hasil belajar siswa, tetapi siswa juga harus termotivasi dalam menggunakan strategi untuk meningkatkan pemahaman dan hasil usaha yang mereka lakukan (Pintrich & Groot, 1990). Salah satu yang dapat meningkatkan motivasi tersebut adalah memiliki tingkat *self-confidence* yang tinggi untuk belajar mandiri (Hendriana, 2014). Siswa akan melakukan kegiatan belajar mandiri, jika mereka memiliki tingkat *self-confidence* yang tinggi terhadap kemampuan dalam menyelesaikan permasalahan selama kegiatan belajar, dan tentu tanpa bantuan orang lain dalam mengambil keputusan (Pratiwi & Laksmiwati, 2016). Oleh karenanya, penggunaan strategi belajar kognitif dalam pembelajaran dapat meningkatkan kemampuan siswa dalam memahami materi ajar sehingga dapat meningkatkan *self-confidence* siswa selama mengikuti proses pembelajaran (Ika & Utami, 2017).

3. Penguatan *Self-confidence* dalam Kurikulum SEPAMA

a. *Self-confidence* dalam Kurikulum Belajar Mandiri

Banyaknya tuntutan terhadap lulusan SEPAMA berdampak pada banyaknya materi ajar dan jumlah jam pelajaran dalam kurikulum. Tentu saja, pembelajaran di kelas tidak cukup waktu, sehingga diperlukan pembelajaran di luar kelas, atau belajar mandiri. Belajar mandiri merupakan suatu kegiatan belajar aktif yang dilakukan siswa dengan inisiatif sendiri sesuai kemauan dan kemampuannya melakukan proses belajar untuk menguasai suatu materi atau kompetensi tertentu. Belajar mandiri ini akan efektif jika ada panduan belajarnya, misalnya berupa kegiatan belajar mandiri (KBM).

KBM merupakan pembelajaran yang disusun untuk siswa sebagai kegiatan belajar. KBM adalah stimulus belajar yang dilengkapi dengan kompetensi, materi, strategi, dan penilaian mandiri, agar siswa dapat belajar secara mandiri dan melakukan evaluasi sendiri dalam mencapai tujuan pembelajaran yang telah ditentukan (Eky et al., 2018; Majid, 2019; Y. Ningrum, 2019). KBM berbasis *student active* dapat mendorong siswa untuk kemampuan berfikir tingkat tinggi (Eky et al., 2018). Prinsip KBM adalah pembelajaran tuntas, interaktif, berbasis kompetensi dan kegiatan, multi-metode, mampu mengevaluasi diri, penilaian formatif,

Masyarakat Baru Kampuchea

komunikatif, dan menarik (Y. Ningrum, 2019).

3 Proses pembelajaran dapat berjalan dengan baik jika guru memperhatikan karakteristik siswa, dimana setiap siswa memiliki karakteristik yang berbeda. Guru harus melayani atau mengajar siswa yang memiliki kemampuan atau potensi yang berbeda. Oleh karenanya, pembelajaran seharusnya melibatkan perubahan atau pembaruan dalam keyakinan individu yang sudah diperoleh sebelumnya (Jensen, 2005). 8 Proses pembelajaran merupakan kegiatan belajar mengajar yang menyangkut beberapa komponen dan saling terikat satu sama lain seperti guru, siswa, materi, media, metode, kurikulum dan evaluasi menjadi satu kesatuan (Widiasih et al., 2018). 8 Metode yang digunakan dalam KBM akan berjalan efektif, jika siswa memiliki self-confidence yang tinggi (Wulandari, 2012). Jika pembelajaran tidak memusatkan pada pengembangan daya nalar dan proses berfikir siswa, maka siswa cenderung menghafal secara lisan, dan guru menjadi pusat dari seluruh kegiatan tanpa memperhatikan pemahaman siswa. Pembelajaran yang demikian, materi akan sulit diajarkan dan dipelajari oleh siswa, sehingga menyebabkan tingkat self-confidence siswa menjadi rendah, biasanya mengeluh sulit dan tidak focus dalam belajar (Hendriana, 2014).

2 Kurikulum sebagai rencana harus dapat diimplementasikan dalam bentuk pembelajaran (Effendi, M.M., 2019). Agar tujuan kurikulum dapat tercapai secara efektif dan efisien, maka pembelajaran harus menantang, menumbuhkan kemandirian dalam belajar, dan self-confidence (Indonesia, 2013). Tujuan adanya standar pendidikan dan kurikulum adalah memperbaiki kualitas pembelajaran dengan melibatkan siswa dalam pembelajaran (Ratulangi & Arsyad, 2016), dimana pelibatan ini dapat meningkatkan self-confidence siswa. Self-confidence menjadi penting, karena kesuksesan dalam proses dan hasil belajar dapat dipengaruhi oleh self-confidence (Vandini, 2016).

b. Self-confidence dalam Kurikulum Bersepadu

Kurikulum Bersepadu atau terpadu atau terintegrasi merupakan sistem organisasi kurikulum yang memadukan spiritual, kognitif, afektif, dan psikomotor untuk mendukung terwujudnya profil lulusan, kemudian profil ini diturunkan dalam

Masyarakat Baru Kampuchea

bentuk kompetensi dan mata pelajaran (Effendi, M.M., 2019). Kurikulum dual-program di SEPAMA dapat dijadikan kurikulum terintegrasi (Gambar 1) dengan cara semua mata pelajaran dalam kurikulum kebangsaan dan kurikulum agama direorganisasi agar mendukung profil lulusan SEPAMA (Effendi, M.M., Edi, S., 2020). Tujuan reorganisasi adalah agar tidak terjadi *overload* dan *overlap* materi ajar, terutama dalam implementasinya. Kurikulum sebagai pedoman dalam pembelajaran, tidak bisa lepas dari persoalan *content* dan *coherence* terutama tentang *scope* dan *sequence* bahan ajar (Fogarty, 1993; Darling, 2005), oleh karenanya harus diorganisasi.

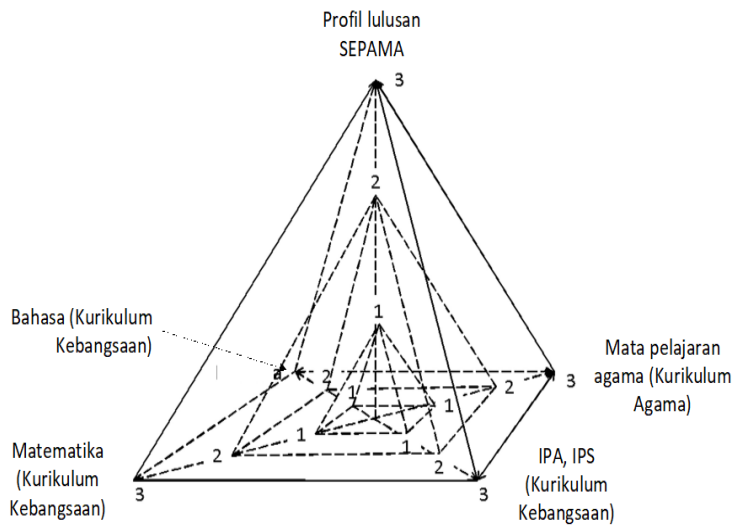

Gambar 1: Kurikulum Terintegrasi SEPAMA (Model Piramida)

Gambar 1 adalah contoh pengembangan kurikulum terintegrasi model Piramida. Misalkan ada empat mata pelajaran yang mendukung profil lulusan SEPAMA. Keempat pelajaran itu saling berkorelasi satu dengan lainnya, dan secara individu harus mendukung profil lulusan SEPAMA. Untuk mencapai profil ini tentu ada profil-profil pendukung di setiap jenjangnya, profil-1 di

Masyarakat Baru Kampuchea

jenjang kelas 1, profil-2 di kelas 3, dan profil-3 di kelas 3, tentu saja profil 1, 2, dan 3 adalah bagian profil lulusan SEPAMA.

Kurikulum akan selalu berkembang dan berubah seiring dengan perkembangan dan sesuai dengan perubahan jaman. Apabila kurikulum berubah maka kurikulum yang lama tidak harus diganti atau dibuang, tetapi cukup melakukan redesain kurikulum. Pengembangan kurikulum terintegrasi bisa melalui redesain kurikulum atau meng-*update* kurikulum berdasarkan keperluan profil lulusan, tanpa membuang kurikulum lama. Beberapa tahapan dalam redesain kurikulum, adalah: orientasi, *curriculum mapping*, dan distribusi bahan ajar.

- 1) Tahap orientasi adalah mengidentifikasi semua kurikulum termasuk kurikulum lama yang digunakan, kebijakan nasional, dan keinginan masyarakat sekitar.

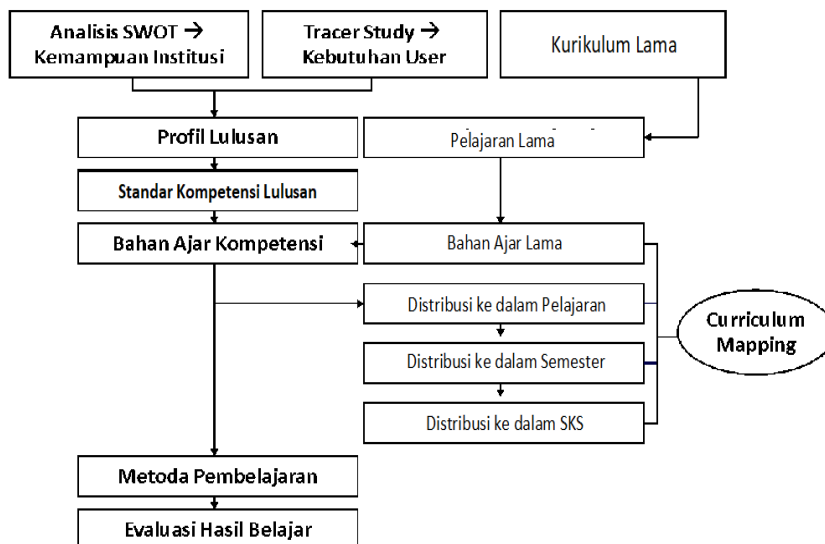

Gambar 2: Redesain Kurikulum

- 2) Hasil orientasi adalah menentukan profil lulusan. Setelah profil ditentukan maka melakukan *curriculum mapping*, yaitu menentukan dan mengelompokkan Standar Kompetensi Lulusan

Masyarakat Baru Kampuchea

(SKL); spiritual, afektif, kognitif, dan psikomotor yang harus dimiliki siswa melalui bahan ajar.

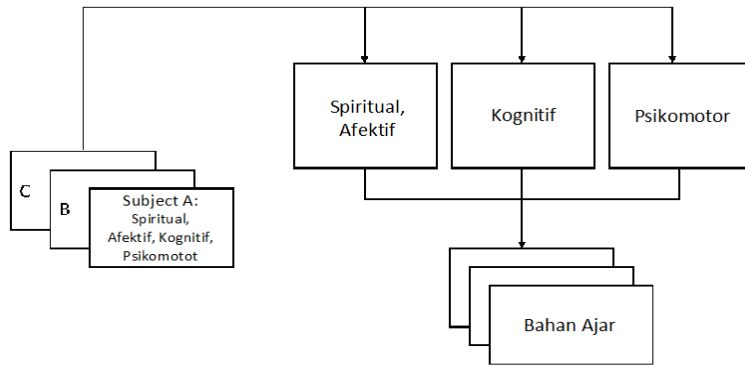

Gambar 3: Curriculum Mapping

- 3) Tahap terakhir adalah membuat dan mendistribusikan bahan ajar, baik dalam bentuk urutan penyampaian materi, urutan mata pelajaran, dan distribusi pada jenjang tingkatan kelas.

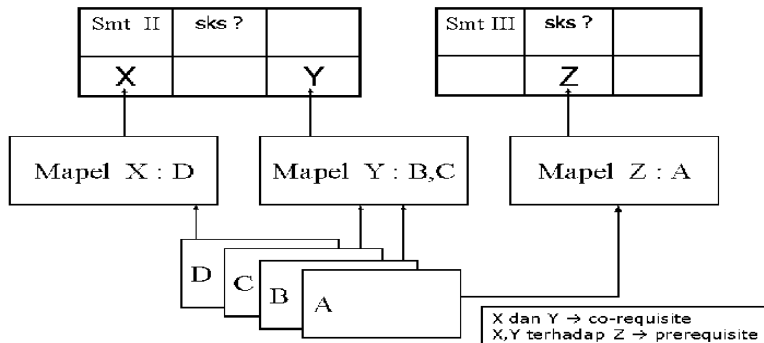

Gambar 4: Distribusi Mapel (pelajaran)

Self-confidence sebagai karakter penting yang harus dimiliki oleh profil lulusan SEPAMA, oleh karena itu *self-confidence* harus didukung oleh semua mata pelajaran. Artinya, *self-confidence* harus

Masyarakat Baru Kampuchea

melekat pada lulusan, dan ini harus ada di setiap mata pelajaran, baik itu di materi ajar, metode pembelajaran, maupun di instrument evaluasinya. Mengembangkan kurikulum baru atau me-redesain kurikulum, *self-confidence* harus ada baik secara implisit maupun eksplisit, seharusnya eksplisit, agar dalam pembelajaran di kelas nampak dan konsisten mulai dari profil, tujuan pembelajaran, kompetensi yang diinginkan, pengembangan bahan ajar, sampai pada instrument dan pelaksanaan evaluasi belajar. Pengembangan karakter *self-confidence* harus ada di profil, paling tidak di SKL dan begitu seterusnya sampai pengembangan bahan ajar. Berikut adalah gambaran *self-confidence* dalam BoK yang bisa dikembangkan di pendidikan SEPAMA.

Tabel 1: *Self-confidence* dalam Body of Knowledge (BoK)

Profil Lulusan SEPAMA	SKL (Standar Kompetensi Lulusan)	Bahan Kajian/ konten (SI)	Standar Proses (SP)	Mata Pelajaran	Bahan Ajar
Memperkokoh Islam dalam Pendidikan Kebangsaan	<ul style="list-style-type: none"> <input type="checkbox"/> Spiritual; kompetensi utama sebagai kekuatan internal siswa (<i>self-confidence, dst</i>) dan sebagai dasar kompetensi lainnya. <input type="checkbox"/> Afektif: Kompetensi dalam bersikap dan bertindak dalam lingkungannya (<i>self-confidence, dst</i>) <input type="checkbox"/> Kognitif: Kompetensi terkait dengan berpikir dan penguasaan <input type="checkbox"/> Psikomotor: Kompetensi ketrampilan (<i>self-confidence, dst</i>) 	Al-Islam, kewarganegaraan, sosial, psikologi, IPTEKs, metodologi, dst	<ul style="list-style-type: none"> <input type="checkbox"/> Model <input type="checkbox"/> Metode <input type="checkbox"/> Strategi <input type="checkbox"/> Teknik <p>Harus menumbuhkembangkan <i>self-confidence</i></p>	<ul style="list-style-type: none"> <input type="checkbox"/> Nama/jumlah jam pelajaran <input type="checkbox"/> Cakupan <input type="checkbox"/> Urutan/hirarki <input type="checkbox"/> Distribusi dalam semester <input type="checkbox"/> Separasi, korelasi, integrasi 	Bahan dan sumber ajar tergambar dalam desain pembelajaran

C. Kesimpulan

Self-confidence sebagai karakter penting bagi lulusan SEPAMA apalagi sebagai lulusan minoritas, maka karakter ini harus dikembangkan dalam kurikulum pendidikannya. *Self-confidence* bisa dikembangkan di kompetensi spiritual, afektif, kognitif, dan psikomotor sehingga *self-confidence* ini mewarnai mulai dari profil lulusan, proses pembelajaran, materi ajar, dan penilaian. Agar

Masyarakat Baru Kampuchea

karakter ini tumbuh dan berkembang dengan efektif dan efisien, maka harus diimplementasikan dalam pembelajaran dengan prinsip fleksibel, kontinu, dan relevan.

Moh. Mahfud Effendi



Masyarakat Baru Kampuchea

RUJUKAN



Masyarakat Baru Kampuchea

- under the Cambodia Food Crisis Capacity Support Partnership Trust Fund funded by AusAID, Phnom Penh.
- CDTA. 2014. "Economics of O&M of Irrigation Systems in Cambodia." Capacity Development Technical Assistance Project, Phnom Penh.
- FAO. 2003. "World Agriculture: Towards 2015/2030." Food and Agriculture Organization of the United Nations, ESA Working Paper, Rome.
- FAO. 2014. "A Regional Rice Strategy for Sustainable Food Security in Asia and the Pacific." RAP Publication 2014/05, Food and Agriculture Organization of the United Nations, Regional Office for Asia and Pacific, Bangkok.
- FAOSTAT. 2014. FAO Statistics: <http://faostat.fao.org/default.aspx> (accessed November 20, 2014).

Bab 14

**PENTINGNYA SELF-CONFIDENCE DALAM
KURIKULUM SEPAMA KAMPUCHEA**

Moh. Mahfud Effendi

- Apollo. (2018). *Hubungan antara Kepercayaan Diri dengan Prestasi Belajar Siswa*. Jurnal Psikologi Tabularasa, 3(1).
- Akyol, G., Sungur, S., & Tekkaya, C. (2014). The contribution of cognitive and metacognitive strategy use to students' science achievement. *Educational Research and Evaluation*, 16(December), 1-21. <https://doi.org/10.1080/13803611003672348>.
- Astuti, E. P., Kurniasih, N., & Nugraheni, P. (2016). *Pengaruh Readiness dan Self-Confidence terhadap Penguasaan Geometri Transformasi Mahasiswa Pendidikan Matematika Universitas Muhammadiyah Purworejo*. Beta Jurnal Tadris Matematika, 9(1), 75-88. <https://doi.org/10.20414/betajtm.v9i1.4>.
- Darling-Hammond, Linda *et.al.*(2005). *Preparing Teachers For A Changing World: What teachers should learn and be able to do?*. San Fancisco: John Wiley & Sons, Inc.
- Effendi, M.M., (2018). Analysis of SCE on VHS Mathematics Learning. Atlantis Press; Advances in Social Science, Education, and Humanities Research, ISSN 2352-5398 Volume 231, 2018/07/18; <https://doi.org/10.2991/amca-18.2018.45>
- Effendi, M. M. (2019). *Analysis of Humanist Education on VHS Mathematics Curriculum*. Advances in Social Science, Education, and Humanities Research, 349(Iccd), 339-341. <https://doi.org/10.2991/incomed-17.2018.1>

Masyarakat Baru Kampuchea

- Effendi, Moh. Mahfud., Edi Sutomo. (2020). *Development Of Mathematics Curriculum Of Madrasah Aliyah Negeri 2 Malang For Special Intelligent Students*. JournalNX-A Multidisciplinary Peer Reviewed Journal ISSN No:2581 -4230. VOLUME 6, ISSUE 6, June -2020 Hal 634-639. <https://repo.journalnx.com/index.php/nx/article/view/1325>
- Eky, V. E. C. I., Tika, N., & Muderawan, I. W. (2018). Analisis Model Mental Siswa dalam Penggunaan Unit Kegiatan Belajar Mandiri Tentang Hidrokarbon. *Jurnal Pendidikan Kimia Undiksha*, 2(1), 15. <https://doi.org/10.23887/jpk.v2i1.21183>
- Faridah, N., & Aeni, A. N. (2016). Pendekatan Open-Ended Untuk Meningkatkan Kemampuan Berpikir Kreatif Matematis dan Kepercayaan Diri Siswa. *Jurnal Pena Ilmiah*, 1(1), 1061-1070.
- Fogarty, Robin. (1991). *The Mindful School: How to Integrate The Curricula*. Palatine, Illinois: IRI/Skylight Publishing, Inc.
- Hendriana, H. (2014). *Membangun Kepercayaan Diri Siswa Melalui Pembelajaran Matematika Humanis*. *Jurnal Pengajaran Matematika dan Ilmu Pengetahuan Alam*, 19(1), 52-60. <https://doi.org/10.18269/jpmipa.v19i1.424>.
- Hidayat, W. (2017). Kemampuan berpikir kritis matematis dan kepercayaan diri siswa sma. *Pasundan Journal of Research in Mathematics Learning and Education*, 2, 116-122.
- Ika & Utami. (2017). Aplikasi Strategi Kognitif Untuk Meningkatkan Kemampuan Siswa dalam Memahami Materi Pembelajaran Logaritma di Kelas X Matematika dan Ilmu Alam (MIA) 5 SMA Negeri 2 Palopo. *Jurnal Matematika dan Pembelajaran*, 5, 45-67.
- Indonesia, R. (2013). *Peraturan Pemerintah Nomor 32 Tahun 2013 tentang Perubahan atas Peraturan Pemerintah Nomor 19 Tahun 2005 tentang Standar Nasional Pendidikan*. Jakarta
- Jensen, P. E. (2005). A contextual theory of learning and the learning organization. *Knowledge and Process Management*, 12(1), 53-64. <https://doi.org/10.1002/kpm.217>
- Majid, M. I., & Linuwih, S. (2019). Pengembangan Unit Kegiatan Belajar Mandiri (UKBM) Materi Usaha dan Energi Berbasis Pembelajaran Kontekstual untuk Meningkatkan Pemahaman Konsep Siswa. *UPEJ: Unnes Physics Education Journal*, 8(3), 228-238.
- Mohamad Zain Musa, dkk., (2023). *Strategi Pembangunan Masyarakat Kampuchea*. CV. Bildung Nusantara. Yogyakarta 55791. Email: bildungpustakautama@gmail.com, www.penerbitbildung.com. ISBN: 978-623-8091-17-1.
- Nilasari, A., Effendi, M.M., Putri, O.R.U., (2020). Analisis *Self-Confidence* dan Hasil Belajar Matematika Siswa SMA dalam Kurikulum Berbasis UKBM. *Jurnal AKSIOMA* Volume 9 No 2 2020, Juni 2020. <https://ojs.fkip.ummetro.ac.id/index.php/matematika/issue/view/167>.

Masyarakat Baru Kampuchea

- Nurafni, A., & Pujiastuti, H. (2019). *Analisis Kemampuan Koneksi Matematis ditinjau dari Self-confidence Siswa: Studi Kasus di SMKN 4 Pandeglang*. ANARGYA: Jurnal Ilmiah Pendidikan Matematika, 2(1), 28–33.
- Pintrich, P. R., & Groot, E. V. De. (1990). *Motivational and Self-Regulated Learning Components of Classroom Academic Performance*. 82(1), 33–40.
- Pratiwi, I. D., & Laksmiwati, H. (2016). Kepercayaan Diri dan Kemandirian Belajar Pada Siswa SMA Negeri "X." *Jurnal Psikologi Teori dan Terapan*, 7(1), 43. <https://doi.org/10.26740/jptt.v7n1.p43-49>.
- Pratiwi, I. D., & Laksmiwati, H. (2016). *Kepercayaan Diri dan Kemandirian Belajar Pada Siswa SMA Negeri "X."* *Jurnal Psikologi Teori dan Terapan*, 7(1), 43. <https://doi.org/10.26740/jptt.v7n1.p43-49>.
- Ratulangi, T., & Arsyad, N. (2016). *Analisis Kemampuan Guru Mengelola Pembelajaran Matematik Menurut Kurikulum 2013 di SD Negeri 1 Sopai Kabupaten Toraja Utara*. JURNAL DAYA MATEMATIS, 4(1), 13–20.
- Syam, A., & Amri. (2017). *Pengaruh Kepercayaan Diri (self-confidence) Berbasis Kaderisasi Terhadap Prestasi Belajar Mahasiswa (Studi Kasus di Program Studi Pendidikan Biologi Fakultas Keguruan dan Ilmu Pendidikan Universitas Muhammadiyah Pare-Pare)*. *Jurnal Biotek*, 5(1), 87–102. Retrieved from <http://journal.uin-alauddin.ac.id/index.php/biotek/article/viewFile/3448/3243>.
- Vandini, I. (2016). *Peran Kepercayaan Diri terhadap Prestasi Belajar Matematika Siswa*. *Formatif: Jurnal Ilmiah Pendidikan MIPA*, 5(3), 210–219. <https://doi.org/10.30998/formatif.v5i3.646>
- Widiasih, R., Widodo, J., & Kartini, T. (2018). Pengaruh Penggunaan Media Bervariasi dan Motivasi Belajar Terhadap Hasil Belajar Mata Pelajaran Ekonomi Siswa Kelas Xi Ips Sma Negeri 2 Jember Tahun Pelajaran 2016/2017. *Jurnal Pendidikan Ekonomi: Jurnal Ilmiah Ilmu Pendidikan, Ilmu Ekonomi dan Ilmu Sosial*, 11(2), 103. <https://doi.org/10.19184/jpe.v11i2.6454>
- Wulandari, Y. (2012). Keefektifan pembelajaran berbasis proyek pada materi segiempat terhadap koneksi matematik dan keyakinan diri siswa SMP
- Y. Ningrum, R. (2019). Analisis Kemandirian Belajar Siswa dalam Penerapan UKBM (Unit Kegiatan Belajar Mandiri) Bahasa Jepang Kelas X SMA Negeri 1 Boyolali Tahun Ajaran 2018/2019

Bab 15

FUN LEARNING IN ELEMENTARY SCHOOL

Beti Istanti Suwandayani

Alaka, A. M. (2010). Learning styles: What difference do the differences make. *Charleston L. Rev.*, 5, 133.

BIOGRAFI

PENULIS BAB BUKU



Masyarakat Baru Kampuchea

Muslim Community in Asean (AMCA) dan Majelis Ulama Indonesia (MUI) Banten.

Email: lilis.aslihahrakhman@uinbanten.ac.id

WA: +6287773782132

MOH. MAHFUD EFFENDI



Dr. Moh. Mahfud Effendi, lahir di Probolinggo, Jawa Timur, Indonesia, pada 16 Juli 1967. Lulus dari Program Sarjana Pendidikan Matematika Universitas Muhammadiyah Malang (UMM) tahun 1991, Lulus Program Magister Manajemen UMM tahun 1997, dan lulus Program Doktor Pengembangan Kurikulum Universitas Pendidikan Indonesia, Bandung, tahun 2013. Menjadi dosen di UMM pada tahun 1991, dan sekarang mengajar di Program Sarjana Pendidikan Matematika, Program Magister Pendidikan Matematika, Program Magister Pedagogi, dan Program Doktor Pendidikan di UMM. Banyak menulis artikel dan buku tentang pengembangan kurikulum terintegrasi dan humanis. Pernah menjadi Ketua Prodi Pendidikan Matematika UMM periode 1999-2002 dan 2018-2021, sebagai asesor LSP (Lembaga Sertifikasi Profesi) BNSP UMM, menjadi anggota Majelis DikDasMen Pimpinan Daerah Muhammadiyah Kota Malang priode 2007-2017, sebagai sekretaris unit PMB UMM periode 2013-2017, sebagai ketua HIPKIN (Himpunan Pengembang Kurikulum Indonesia) Wilayah Malang, Jawa Timur, Indonesia periode 2016-2020, sebagai sekretaris HIPKIN Jawa Timur, Indonesia, periode 2020-sekarang, dan Tim Pengembang Pendidikan di Sepama, Kampuchea.

WA: +62811360276

MOHAMAD ZAIN MUSA



Dilahirkan di Kampuchea dalam masyarakat Cam Muslim menjadi pelarian “Kemboja” di Malaysia pada tahun 1975. Dr. Mohamad Zain Musa memulakan kariernya sebagai pensyarah Fizik di Institut Teknologi Mara (kini UiTM). Beliau selesaikan *Diplôme de l'Ecole Pratique des Hautes Etudes* (EPHE) di Sorbonne dalam jurusan Sejarah; PhDnya di Universiti Kebangsaan Malaysia (UKM). Setelah bersara sebagai Felo Penyelidik Kanan di Institut Alam dan Tamadun Melayu (ATMA-UKM), beliau dilantik jadi Penasihat kepada Royal Academy of Cambodia (RAC) dan kemudian sebagai Felo Penyelidik di International Institute of Islamic

MASYARAKAT BARU KAMPUCHEA

Buku ini mengetengahkan dinamika pembangunan ekonomi, modal insan dan sosial umat Islam Kampuchea. Sekumpulan sejarawan, ahli ekonomi dan agamawan berganding bahu dalam melahirkan karya berkenaan pembangunan tersebut. Aspek yang dicakupi buku ini luas dan perbahasan yang diutarakan tentang perkembangan dan dinamika umat Islam Kampuchea mencukupi bagi memberikan gambaran kepada para pembaca tentang sejarah dan susur galur perjuangan dan hala tuju mereka di masa hadapan. Dalam rangka pembinaan pendidikan di kalangan anak muda Kampuchea tanpa mengira etnik dan agama, karya ini menjadi khazanah kepada sejarah Kampuchea dalam menyumbang kepada pembentukan masyarakat baru Kampuchea dan ASEAN.

Editor

Kehadiran buku ini sangat penting kerana mengetengahkan dinamika pembangunan ekonomi, modal insan dan sosial umat Islam Kampuchea. Kini sekumpulan sejarawan, ahli ekonomi, pendidikan dan agamawan berganding bahu dalam melahirkan karya berkenaan pembangunan mereka sebagaimana utuhnya umat itu sendiri. Oleh itu, kehadiran buku ini, sekalipun jauh dari maksud untuk memenuhi kekurangan tersebut, diharapkan dapat menjadi tambahan referensi dalam kajian sejarah, sosial dan pembangunan umat Islam Kampuchea. Saya berpendapat bantuan pembangunan kepada umat Islam Kampuchea merupakan satu manifestasi terhadap kebebasan dan hak asasi mereka yang berpegang teguh kepada ajaran Islam yang membolehkan mereka untuk terus hidup dengan aman sejahtera.

Dato' Wan Mohamad bin Dato' Sheikh Abdul Aziz



ASMAK
+60 19 939 5185
mzenbm@gmail.com

RM80.00
ISBN 978-629-96771-2-3

